

SÓBONTÓ

TOUCHEVOLINK

FELHASZNÁLÓI KÉZIKÖNYV

Magyar.....3

1- ÁLTALÁNOS LEÍRÁS	4
1.1-TOUCHEVO Sóbontó berendezés.....	4
1.2- Termékválaszték.....	5
1.3- Műszaki előírások	5
1.4- Javaslatok és biztonsági óvintézkedések	6
2- AZ ÚSZÓMEDENCE ELŐKÉSZÍTÉSE	7
2.1- Só hozzáadása a vízhez.....	7
2.2 A víz kémiai egyensúlya	8
3- A BERENDEZÉS TELEPÍTÉSE.....	9
3.1- Általános megfontolások.....	9
3.2- Hidraulikus csatlakozási diagram.....	10
3.2.1- TOUCHEVO sorozatú berendezések	10
3.2.2- AUTO készlet.....	11
3.2.3- ADVANCED készlet.....	13
3.2.4- PRO/2 készlet.....	14
3.2.5- NTC Kit hőmérséklet	15
3.3- Elektromos kapcsolási rajz.....	17
3.3.1- TOUCHEVO sorozatú berendezések.....	17
3.3.2 - Speciális funkciók.....	18
3.3.2.2.1- Stop-start vezérlés.....	18
3.3.2.2.2- A reflektorok programozása	19
3.3.2.2.3- Szűrészvezérlés programozható relékkel	20
4- INDÍTÁS ÉS BEÁLLÍTÁSOK	21
4.1- TOUCHEVO.....	21
4.1.1- Működés.....	21
4.1.2- Főképernyő	22
4.1.3 Relék menü	29
4.1.4 Konfigurációs menü.....	30
4.2- Figyelmeztető és riasztási üzenetek.....	34
4.3- Az elektrolízis-cella élettartama.....	37
5- DOMOPOOLS	38
5.1- General Considerations.....	38
5.2- Installation	38
5.3- Operation.....	44
6- KARBANTARTÁS	51
6.1- Az elektrolízis-cella tisztítása	51
6.2- A Redox-szonda ellenőrzése és karbantartása (OPCIONÁLIS).....	52
6.3- A pH-érték ellenőrzése és karbantartása	52
7- GARANCIA ÉS SZERVIZ.....	53

**FIGYELEM**

A sóbontó telepítése előtt kérjük, olvassa el figyelmesen ezt a kézikönyvet. Ha bármely pont tisztázására van szüksége, vagy kérdése van, kérjük, forduljon a forgalmazójához.

1- ÁLTALÁNOS LEÍRÁS**1.1-TOUCHEVO sóbontó berendezések**

Köszönjük, hogy megvásárolta a domotic sóbontó készülékünket, így tökéletes körülmények között élvezheti medencéjét, kémiai fertőtlenítőszeres hozzáadása nélkül.

A sóbontó rendszer közvetlenül a szűrőberendezésekben állít elő klórt az enyhén sós víz elektrolízisével. "Szabad klór (hipoklórsav, HClO) keletkezik, amely erős baktériumölő hatású. Az eredmények hasonlóak a rendszerint hozzáadott vegyi termékekhez.

A sóoldatos elektrolízis reverzibilis folyamat, ami azt jelenti, hogy amint kapcsolatba kerül a vízben lévő nemkívánatos organizmusokkal, visszaalakul közönséges sóvá és vízzé.

A berendezés tartalmaz egy elektronikus felügyeleti és szabályozási vezérlőt, egy domotikus vezérlőt és egy elektrolíziscellát a medence vizének áramoltatására, amelyet a szűrő kör visszavezető áramkörébe és az áramkör bármely más eleme után helyeznek el.

Ha a sóbontó folyamatosan működik, akkor a medence vizét több évig (8-15 évig, a használatától függően) nem kell cserélni. Ezenkívül együttműködik a környezetvédelemmel, a vízgazdálkodással és a víztakarékossággal kapcsolatos politikákkal.



1.2- Termévválaszték

Kínálatunkban különböző modelleket talál, a jellemzőktől és a klórtermelés mértékétől függően.

1.2.2- TOUCHEVO

HClO-termelés 10 és 35 g/h között

Működési módok: kézi, automatikus.

ORP és "szabad klór" leolvasása és beállítása. pH

leolvasása és beállítása az AUTO kit segítségével.

A víz vezetőképességének ellenőrzése és beállítása. Fejlett funkciók és adatmegjelenítés érintőképernyő segítségével.

Távoli WIFI hozzáféréssel vezérelt otthoni automatizálási rendszer. Távolról vezérelhető 4 relé.

RF kapcsolat a TOUCHEVO és az Eypools között (opcionális eyp-004 készlet)

1.3- Műszaki leírás

1.3.1 Berendezések

Modellek	TOUCHEVO-15	TOUCHEVO-20	TOUCHEVO-25	TOUCHEVO-35
Tápfeszültség	230Vac 50/60Hz	230Vac 50/60Hz	230Vac 50/60Hz	230Vac 50/60Hz
Klór termelés g/óra			25	35
Maximális teljesítmény	112.5W	150W	187.5W	263W
Cella áram	3.75A	5A	6.25A	8.75A
Méreték	280x250 X135mm	280x250 X135mm	280x250 X135mm	280x250 X135mm
Súly	4Kg	4Kg	4Kg	4Kg
Védelem	IP65	IP65	IP65	IP65

1.3.2 A TOUCHEVO család minden modelljére vonatkozó közös műszaki jellemzők

A klórtermelés beállítása kapcsolóüzemű tápegységgel A tápegység teljesítménye >90%.

Automatikus kikapcsolás a vízáramlás hiánya miatt

Automatikus kikapcsolás a cellában felgyülemlett gáz miatt, automatikus újraindítással, amint a vízáramlás helyreáll.

Automatikus feszültségbeállítás a só koncentrációjától és a hőmérséklettől függően, folyamatos klórtermelés fenntartása.

Az elektródák automatikus tisztítási ciklusa.

Automatikus újraindítás, ha áramellátási hibát észlel.

1.4- Ajánlások és biztonsági intézkedések

A berendezéseket mindig szakképzett személyzetnek kell telepítenie.

Bármilyen szerelési vagy karbantartási művelet megkezdése előtt válassza le a készüléket a hálózati áramforrásról.

Győződjön meg arról, hogy az elektromos berendezésben minden kötelező védelmi elem (megszakító és differenciálkapcsoló) kifogástalanul működik.

Fontos, hogy az elektrolíziscellák tápkábelei szorosan csatlakoztatva legyenek, különben a berendezés túlmelegedhet és tönkremehet.

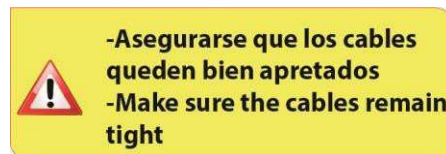

Győződjön meg arról, hogy a hűtőbordák (a berendezés hátulján) nem tömődnek el, és jó a légáramlás rajtuk keresztül.

Minden BSV termék tartalmaz védelmi rendszert a cellán belüli rövidzárlatok, a vízérzékelés hiánya és egyéb nem kívánt viselkedés ellen, amely vizuális és akusztikus riasztást ad, amint bármilyen rendellenes teljesítményt észlel. Ennek ellenére az optimális eredmény érdekében meg kell győződnie arról, hogy az úszómedence hidraulikus körfolyamatai megfelelő állapotban vannak.

A készülékház IP65 védettségű. Mindazonáltal erősen ajánlott, hogy a berendezést ne közvetlenül napfénynek kitett helyre telepítse.

A korrozív környezet csökkentheti a berendezés élettartamát. Ne hagyjon savakat tartalmazó nyitott edényeket a berendezés közelében.

2- AZ ÚSZÓMEDENCE ELŐKÉSZÍTÉSE MEDENCE

2.1- Só hozzáadása a vízhez

Ahhoz, hogy a klórozó készülék megfelelően működjön, kis mennyiségű sót kell hozzáadni, és a pH-értéknek megfelelőnek kell lennie.

Az ajánlott **só- és pH-szintek** a következők:

	Sókoncentráció (g/l)	Ph
TOUCHEVO	4 - 7	7,1 - 7,4

Bár a berendezés már kisebb sómennyiséggel is működni kezd, az optimális klórtermelés 4 kg/m³ feletti sókoncentráció esetén érhető el. Az 5 kg/m³ koncentrációt javasoljuk, hogy a szűrő tisztításakor fellépő kisebb sóveszteségeket, az esőzések hatását stb. ellensúlyozni tudjuk.

A só hozzáadásának kiszámításához szorozza meg a medence teljes m³-ét x 5-tel.

Példa: Egy 9 m hosszú x 4,5 m széles x 1,6 m mélységű medence, TOUCHEVO használatával.

9 x 4,5 x 1,6 = 64,8 köbméter. 64,8 x 5 = 324 kg só hozzáadása.

Javasoljuk, hogy kifejezetten a sóbontó berendezésekhez készített sót használjon, mivel az optimális eredmény elérése érdekében kifejezetten gyors oldódásra van előkészítve. Ezt az uszodai termékekre szakosodott kiskereskedésekben találja meg.



FIGYELEM

Ha sót adagol a medencébe, először kapcsolja ki a klórozó berendezést (kikapcsolt állapotban), és indítsa be a szűrőt 3-4 órára, hogy a só feloldódhasson, és elkerülje a berendezés túlterhelését. Miután feloldódott, kapcsolja be a klórozó berendezést.

Célszerű a sót fokozatosan, 2-3 lépésben adagolni a medencébe, hogy az ne haladja meg az ajánlott mennyiséget. A túlzott sómennyiség túlterhelheti a klórozó berendezést, amely ebben az esetben automatikusan leáll.

Ha ez megtörténik, vizet kell hozzáadni a koncentráció csökkentése érdekében.

Azt is javasoljuk, hogy ne tegyen sót a lefolyó közelébe, hogy elkerülje a hidraulikus körforgásban keringő oldatlan só keringését.

2.2 A víz kémiai egyensúlya

A klórozás hatékonysága és az egészséges fürdővíz minősége nagyban függ a víz pH-értékétől. Ezért azt rendszeresen ellenőrizni kell, és szükség szerint be kell állítani.

Vannak más paraméterek is, amelyeket figyelembe kell venni a sóbontó helyes működéséhez. Javasoljuk a víz alapos elemzését a sóbontó berendezés telepítésekor.

Paraméter	Minimális érték	Maximális érték
PH	7.0	7.8
SZABAD KLÓR (mg/l)	0.5	2.5
KOMBINÁLT KLÓR (mg/l)	–	0.6
ÖSSZES BROMID (mg/l)	3.0	6.0
BIGUANID (mg/l)	25	50
ISOCIANÚRSAV (mg/l)	–	<75
OZON (ÜVEG) (mg/l)	–	0
OZONE (korábban)	0.4	–
ZAVAROSSÁG (NTU)	–	<1
OXIDOK (mg/l)	–	<3
NITRÁTOK (mg/l)	–	<20
AMMÓNIA (mg/l)	–	<0.3
VAS (mg/l)	–	<0.3
RÉZ (mg/l)	–	<1.5
ALKALINITÁS (mg/l)	100	160
KONDUKTIVITÁS (us/cm)	–	<1700
TDS (mg/l)	–	<1000
Keménység (mg/l)	150	

3- A BERENDEZÉS TELEPÍTÉSE

3.1- Általános megfontolások:

Helyezze a sóbontó cellát függőleges helyzetbe úgy, hogy az elektromos csatlakozók felfelé legyenek bekötve. Ha ez nem lehetséges, akkor vízszintes helyzetben is összeszerelhető, ügyelve arra, hogy a kis segédelektroda felfelé nézzen.

A klórozó cellát a tisztító kör lehető legmagasabb pozíciójába helyezze, és mindig a szűrő vagy a vízkör bármely más eleme (szondák, áramláskapcsoló, ...) után.

Ha lehetséges, javasoljuk, hogy a cellát by-pass rendszerrel és a hozzá tartozó elzárószelepekkel szerelje fel. Ez megkönnyíti a cella karbantartását.

Ne helyezze a REDOX-szondát (OPCIONÁLIS) a klórozócella közelébe, az elektrolízis áramkör közelsége miatt hibás mérési értékeket találhat. Mindig biztosítsa, hogy a szonda és a klórozócella között **legalább fél méter** vízáramlási kör legyen.

A REDOX-szondát a szűrő után kell felszerelni, de ha ez az elrendezés nem lehetséges, akkor minimális távolságot kell tartani a cellától, így a szűrő előtt szerelhető fel. Ebben az esetben gyakrabban kell karbantartást végezni (lásd a "Karbantartás" cí mű 6.2. bekezdést).

A jó földelési kapcsolat elengedhetetlen. Használjon 30 mA-es (max. érzékenységű) differenciális relét.

Ha nem áll rendelkezésre jó minőségű földelési kapcsolat, helyezzen földelési kapcsolatot az elektrolízis-cella és a redox-szonda közé. OPCIONÁLIS KÉSZLET

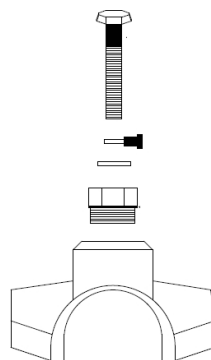

3.2- Hidraulikus csatlakozás diagram

3.2.1- TOUCHEVO sorozat berendezések

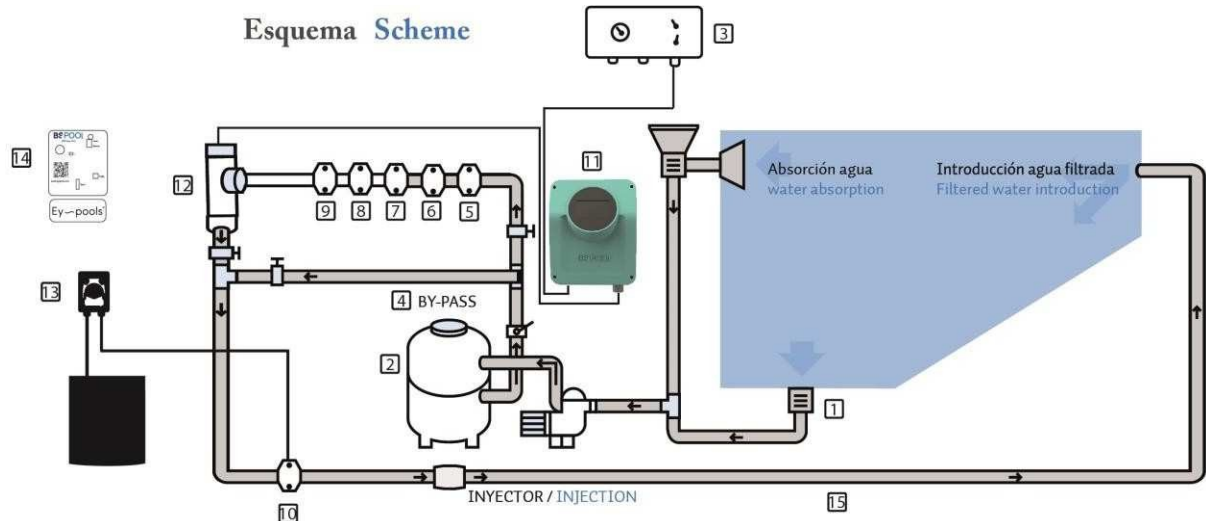

1. Az uszodából.
2. Szűrés
3. Elektromos panel
4. Bypass
5. Áramláskapcsoló (opcionális)
6. Hőmérsékletmérő szonda (opcionális)
7. pH-szonda, az AUTO készlet része (opcionális)
8. Redox-szonda, az ADVANCED készlet része (opcionális)
9. Földelőkészlet (opcionális)
10. Sav injektor. Tartsa távol a berendezésektől
11. TOUCHEVO klórozó
12. Sóbontó cella
13. pH-szivattyú
14. Domotikus rendszer DOMOPOOLS (EYP-004)
15. Cső az úszómedencéhez.

3.2.2- AUTO készlet

Az AUTO készlet (pH mérés és szabályozás) bármelyik TOUCHEVO sorozathoz hozzáadható. A következő képek a készlet részeit és a beépítési rajzot mutatják.

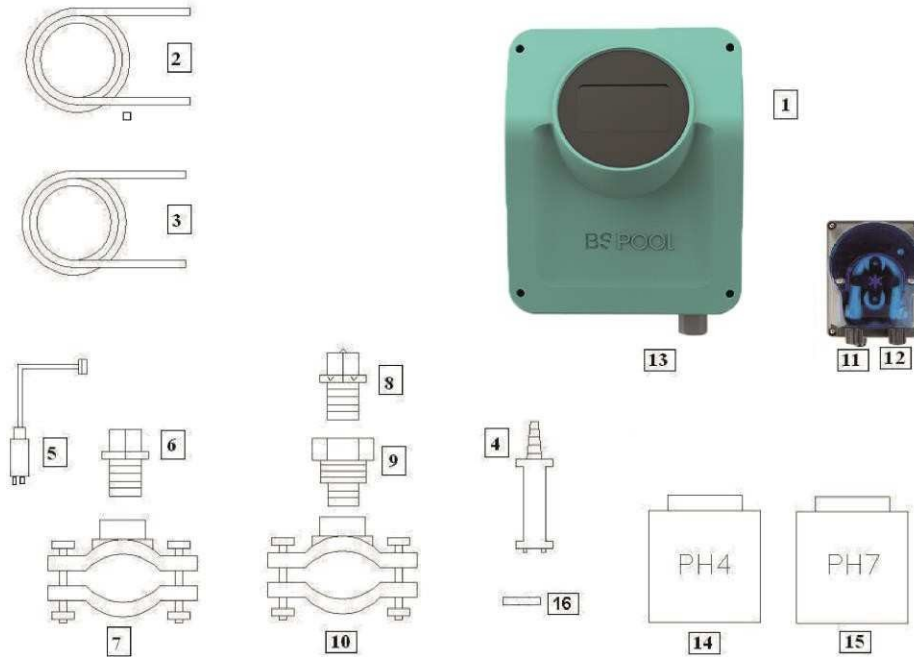

3.2.2.2.1- Alkatrészek

- 1- TOUCHEVO berendezések
- 2- Szívócső (rugalmas)
- 3- Injekciós cső (merev)
- 4- Szívószűrő (függőlegesen a savtartály aljára helyezve)
- 5- pH szonda
- 6- Szonda tartó
- 7- Karima (a készlet nem tartalmazza)
- 8- Injektor (a nyíl lefelé mutat)
- 9- Csőcsatlakozó 3/8, 1/2
- 10- Karima (a készlet nem tartalmazza)
- 11- Savbemenet (szívócső)
- 12- Savkivezetés (befecskendező cső)
- 13- pH-szonda csatlakozó (BNC)
- 14- pH4 kalibráló folyadék
- 15- pH7 kalibráló folyadék
- 16- Gumisapka a kalibráláshoz



3.2.2.2- A pH-készlet csatlakoztatása

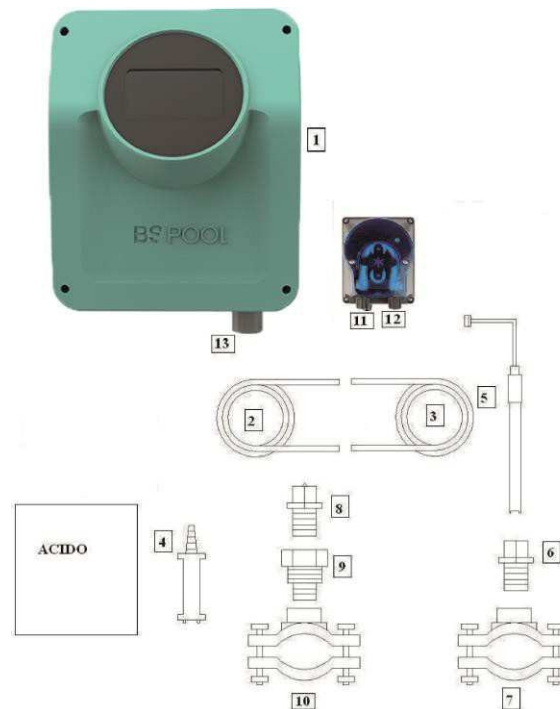

A berendezés (1) telepítése után a következő csatlakozásokat kell elvégezni.

- 1- Helyezze a karimát (10) a csőre a hidraulikus csatlakozási ábrán feltüntetett módon. A karima (10) az injektorhoz tartozik, és az elektrolíziscellát követően kell csatlakoztatni.
- 2- Helyezze a karimát (7) a csőbe a hidraulikus csatlakozási ábrán feltüntetett módon. A karima (7) a PH-szondához tartozik, és az elektrolíziscellát megelőzően és a szűrő után kell csatlakoztatni.
- 3- Csatlakoztassa a szívócső (2) egyik végét a PH-szabályozó bal oldali furatához, bemenet (11).
- 4- Csatlakoztassa a szívócső (2) másik végét a szívószűrőhöz (4).
- 5- Helyezze a szívószűrőt (4) az ACID betétbe.
- 6- Csatlakoztassa a szívócső (3) egyik végét a PH-szabályozó jobb oldali furatához, kimenethez (12).
- 7- Helyezze a csőcsonkot (9) a perem (10) belsejébe.
- 8- Helyezze az injektort (8) a csőcsonkba (9).
- 9- Csatlakoztassa a befecskendezőcső (3) másik végét az injektorhoz (8).
- 10- Helyezze a szondatartót (6) a karimába (7).
- 11- Helyezze a PH-szondát (5) a szondatartóba (6).
- 12- Helyezze a PH-szonda (5) csatlakozóját a berendezés BNC-csatlakozójába (13).

3.2.3- ADVANCED készlet (Redox)

A berendezés egy "Redox" szonda segítségével folyamatosan méri a víz baktericid szintjét. Egyszerűen állítsa be a kívánt szintet, és a berendezés automatikusan fenntartja a fertőtlenítés szintjét azáltal, hogy a klórtermelést a medence valós igényeihez igazítja.

A képernyő a medencében lévő "Redox" szintet (baktériumölő képesség) mutatja.

A RedOx (redukciós oxidációs potenciál) vagy ORP (oxidációs redukciós potenciál) az az elektromos feszültség, amely az oldat oxidációs képességét vagy redukcióját jelzi. Az uszodákban az oxidációs kapacitás közvetlenül összefügg a víz baktériumölő erejével, amely ugyanakkor közvetlenül összefügg a medencében lévő szabad klór koncentrációjával.

Ez a szonda lehetővé teszi a berendezés beállítását AUTOMATIKUS üzemmódban.

3.2.3.3.1- Alkatrészek

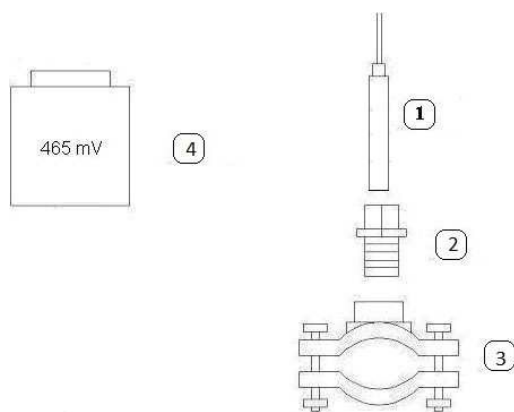

1-REDOX
szonda 2-
szonda-tartó
3-Karima (a készlet nem
tartalmazza) 4-Referencia
folyadék 465mV.



3.2.3.3.2- ORP szonda kalibrálása

Az ORP-szondát a beszereléskor kalibrálni kell. A kalibrálási folyamat lehetővé teszi a rendszer számára, hogy megállapítsa, hogy a szonda megfelelően működik-e. Ha igen, a rendszer beállít egy offset értéket, amely lehetővé teszi a szonda helyes leolvasását. Ez egy 650 mV-os referenciafolyadékkal való kalibrálással történik.

A kalibráláshoz mártsa a szondát a 650 mV-os referenciafolyadékba (a szonda tartozéka), és nyomja meg a CAL gombot a klórozási rendszerben.

Ha a szonda által leolvasott érték és az elméleti érték közötti különbség a +/- 50 mV tartományon belül van, a rendszer automatikusan beállítja az értéket, hogy az megegyezzen a referenciaértékkel, és megjelenik a "Kalibrálás OK" üzenet.

Ha a szonda által leolvasott érték kívül esik ezen a tartományon, a képernyőn megjelenik a "Probe is not OK" (A szonda nincs rendben) felirat, és a kalibrációs érték marad a korábbi érték.

Ha nem sikerült helyes kalibrálást elérni, kérjük, ellenőrizze, hogy a szonda jó állapotban van-e. Megpróbálhatja ezt a szonda tisztításával vagy a jelen kézikönyv 6.2. szakaszában leírt lépésekkel orvosolni. Ha egyik megoldás sem oldja meg a problémát, lehetséges, hogy a szonda elhasználódott, és ki kell cserélnie egy új szondára.

3.2.4- PRO/2 készlet (szabad klór)

Az amperometriás mérőkészlet lehetővé teszi, hogy a szabad klór ppm-es értékét mérje az úszómedencében. Ez az érzékelő egy 3 elektródás gyűjtőfejre épül, amely egy membránon keresztül van elválasztva a víztől. Ez a ppm-mérő alacsony mértékben függ a pH-tól és az izocianursavtól, és telepíthető tengervizes medencékbe is (ezt az opciót a BSV Electronic-tól kell kérni). Kérjük, hogy a készlet tökéletes beállítása érdekében gondosan kövesse a telepítési, kalibrálási és karbantartási utasításokat.

Kérjük, kövesse az adott PRO/2 készlet kézikönyvében található utasításokat. Ez a kézikönyv részletesen ismerteti a következő műveletek elvégzését:

Hidraulikus szerelés

Elektromos csatlakozás a klórozóhoz

Szonda kalibrálása

Karbantartás

3.2.5- NTC/1 Kit víz hőmérséklet-mérés TOUCHEVO berendezésén

A hőmérsékletmérő szonda készlet a víz hőmérsékletének leolvasását biztosítja. A szonda csatlakoztatása után a hőmérséklet megjelenik a főképernyőn.



3.2.6- A sókoncentráció mérése a TOUCHEVO-rendszerekben

Ha egy NTC/1 szondakészletet szerelnek be a klórozóba, a sókoncentráció-mérés automatikusan bekapcsol.

Ezt a paramétert az elektrolíziscellában az elektromos áram és a feszültség értékei, valamint a víz hőmérséklete alapján számítják ki.

Az eredmény a főképernyő alján jelenik meg, ahogy az alábbi képen látható.



Kérjük, vegye figyelembe a sókoncentráció közvetett mérésével kapcsolatos következő megfontolásokat:

A sószámítás csak akkor jelenik meg a képernyőn, ha egy NTC/1 készlet van beszerelve, mivel ez a készlet méri a számításhoz szükséges víz hőmérsékletet.

Ez az érték akkor frissül, amikor a klórtermelés százalékos aránya eléri a 100%-ot.

Ha ez a százalék kevesebb, mint 100%, akkor a klórozó a legutolsó kiszámított sókoncentráció értékét mutatja, és ez az érték addig marad, amíg a termelés el nem éri újra a 100%-ot.

Ha a termelési beállítási pont alacsonyabb, mint 100%, a rendszer frissíti a sókoncentráció mérését az automatikus tisztítási ciklusok során, ahol a termelés végül eléri a 100%-ot.

A rendszer kikapcsolásakor a legutóbbi sómérés törlődik, és bekapcsoláskor "-" jelenik meg, amíg a termelés el nem éri a 100%-ot az első alkalommal, hogy a számítást újra elvégezze.

Fontos: A sókoncentráció mérése csak akkor megbízható, ha a cella jó állapotban van. Ha a cella elhasználódott vagy fedett, a kijelzett érték eltérhet a víz tényleges sókoncentrációjától.

3.2.7- Színes LED jelzi a rendszer aktuális állapotát

Az Ön TOUCHEVO-ja rendelkezik egy színkódolt figyelmeztető funkcióval, amely jelzi a rendszer aktuális állapotát.

Megfigyelheti, hogy a kijelző tetején található "BSPOOL" logó színe a fenti feltételeknek megfelelően változik:

Fehér: A klórozó "Stand-by" (üresjárat) állapotban van.

Zöld: A rendszer normálisan működik.

Narancssárga: Új felhívás kéri a figyelmét. Olvassa el a képernyőn megjelenő felső üzenetet, hogy megtudja a figyelmeztetés okát.

Piros: riasztás. Olvassa el a képernyőn megjelenő felső üzenetet, hogy megtudja a riasztás okát.

3.3- Elektromos kábelezés diagram

3.3.1- TOUCHEVO sorozatú berendezések

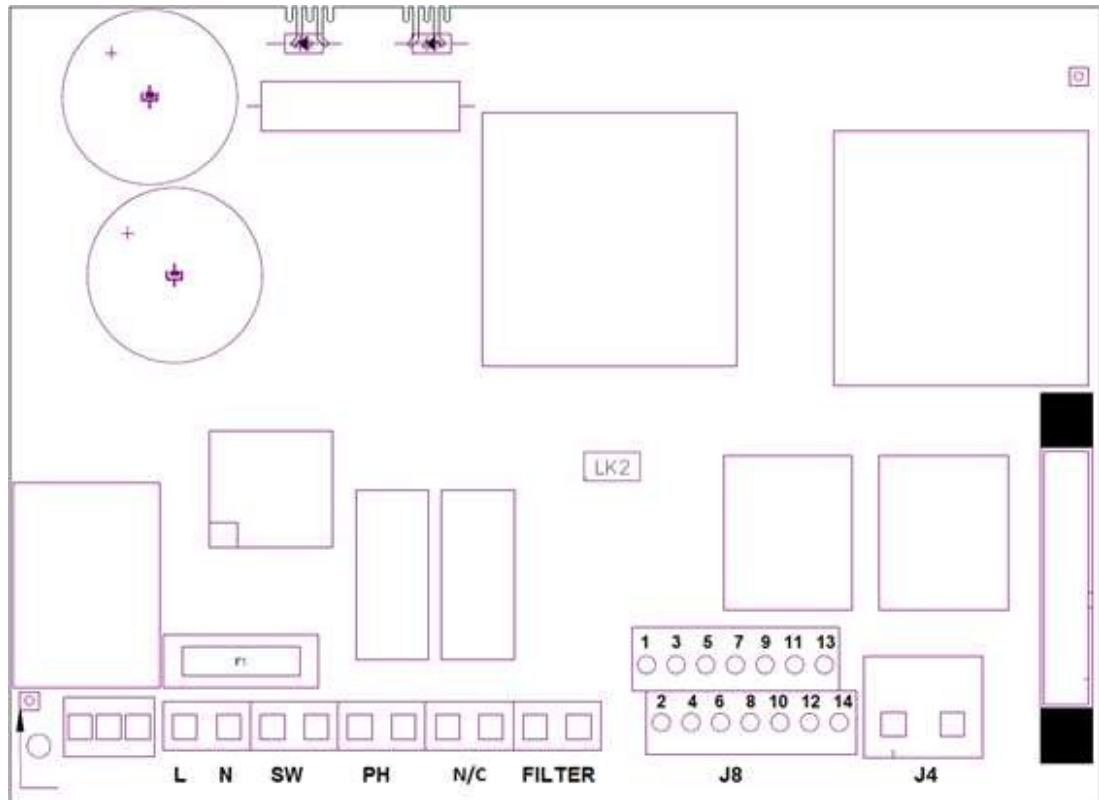

-  Földcsatlakozás
- L, N:** Ellátás 220v
- SW:** On / Off kapcsoló
- PH** pH-szivattyú csatlakozó (AUTO készlettel rendelkező egységeknél) **FILTER:** Szűrőcsatlakozás Stop / Start üzemmódhoz
- J4:** **J8:**
- | | |
|---|--------------------------------|
| 1- (sárga) Nem HASZNÁLTAK | 8-(kék) Hőmérsékletmérő szonda |
| 2- (sárga) Nem HASZNÁLTAK | 9-(barna) ORP- |
| 3- (lila) borító | 10-(narancssárga) ORP+ |
| 4- (lila) borító | 11-(piros) Nem használt |
| 5- (fehér) Vízerzékelő (a cella fehér kábele) | 12-(szürke) Nem használt |
| 6- (fehér) Külső áramláskapcsoló (5-6)* 13. | 13-(zöld) Nem használjuk |
| 7- (kék) Hőmérsékletmérő szonda | 14-(piros) Nem használt |

* aktiválja a FLOW SWITCH műveletet a Configuration Menu (Konfigurációs menü) menüpontban.

- K1: PH relé
- LK2: Stop/Start (lásd 3.3.2.1.)
- F1: biztosíték**

3.3.2 - Speciális funkciók

A TOUCHEVO négy potenciális szabad relé áll rendelkezésre. A felhasználó ezeket manuálisan (ON vagy OFF) vagy egy program beállításával vezérelheti.

Minden relének 4 programozási ciklusa van a nap folyamán. Automatikus üzemmódban működik. Amikor az óra megfelel a kezdési időnek, a relé bekapcsol, amíg az óra el nem éri a megállási időt.

3.3.2.2.1- Stop-start vezérlés

Ez az üzemmód lehetővé teszi, hogy a berendezést állandóan bekapcsolva tartsa, így amikor a szűrőszivattyú elindul, a klórozó készüléket is utasítja az indításra. Amikor a szivattyú leáll, a klórozó képernyőjén a "stop" üzenet jelenik meg.

Ennek az üzemmódnak az aktiválásához távolítsa el az "LK2" jumper-t a tápkártyáról, táplálja közvetlenül a klórozót 230 V feszültséggel, és a "szűrő" bemeneteket párhuzamosan csatlakoztassa a szűrőszivattyú tápellátásához. Ily módon, amikor a szűrőszivattyú bekapcsol, a "szűrő" bemenetnek 220 V-ra kell csatlakoznia, és amikor a szivattyú leáll, a "szűrő" bemeneti csatlakozónak 0 V-on kell lennie.

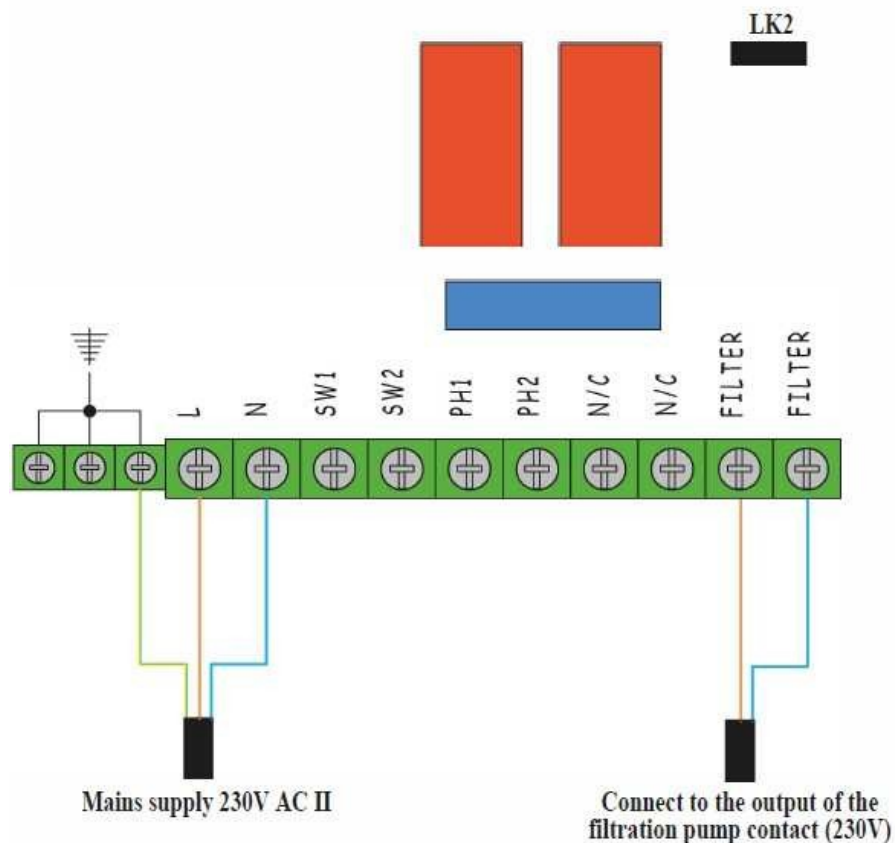

3.3.2.2- A medence reflektorainak programozása programozható relékkel

A következő ábra a TOUCHEVO sorozatú berendezésekbe beépített segédrelé használatára mutat példát. Az úszómedence világítása programozható be- és kikapcsolásra, ezt az ábrát követve:

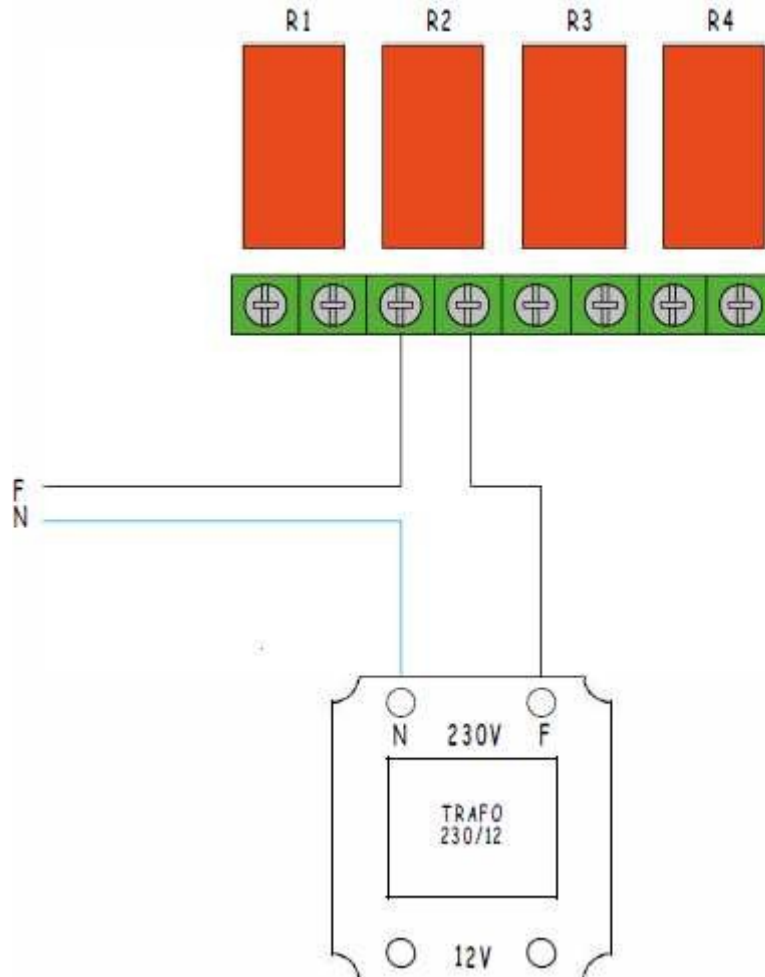

Figyelem: A programozható relé használatakor soha ne lépje túl az 5A értéket. Nagyobb áramok esetén egészítse ki az áramkört egy kontaktorral.

Ne feledje, hogy a relé potenciálmentes, ezért az áramkört külsőleg kell táplálni.

3.3.2.2.3- Szűrészvezérlés programozható relék segítségével

A szűrőszivattyú a segédrelén keresztül vezérelhető, az alábbi ábra szerint:

A második elvégzendő kábelezés 3 extra elemet tartalmaz: megszakító, motorvédelem és kontaktor. Ezeket a TOUCHEVO berendezések és a szűrőszivattyú védelmére kell használni. A bekötés részletesen a következő képen látható.

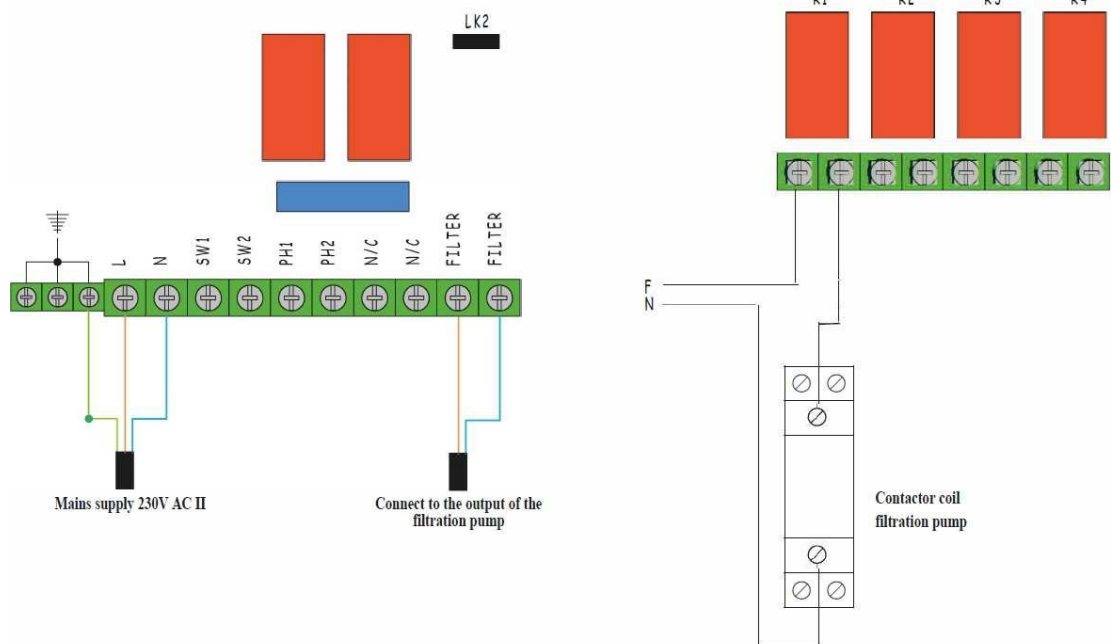

Ne feledje, hogy a berendezést "start-stop" üzemmódban kell konfigurálni, a 3.3.2.1. fejezetben leírtak szerint.

4- INDÍTÁS ÉS BEÁLLÍTÁSOK

Miután a klórozó berendezést telepítette, elkezdheti használni. Kérjük, kövesse az utasításokat a rendszer helyes működéséhez.

4.1- TOUCHEVO

4.1.1- Működés

A TOUCHEVO sorozatú berendezések LCD érintőképernyővel rendelkeznek, amelyen megtekintheti és konfigurálhatja a berendezés összes műveletét. A következő táblázat a berendezés konfigurációs menüjének elrendezését mutatja be:

Főképernyő	Konfigurációs menü 1
Állapotsor megjelenítése	Nyelv
Termelési menü	Idő
Ingyenes klór Menü	Dátum
ORP vagy szabad klór (ppm) Menü	Takarítás (órák)
pH Menü	Info
Só/hőmérséklet mérés	Speciális konfiguráció
Standby-by gomb	
Relék menü	Konfigurációs menü 2
Relé kiválasztása (1-4)	Áramlásérzékelési mód
1. program (24 óra)	Borító
2. program (24 óra)	pH-riasztás
3. program (24 óra)	pH mód
4. program (24 óra)	ORP/PPM riasztás
	Rádió/Modbus kommunikáció
Működési mód	
ON, OFF, AUTO	
Adatfelvétel menü	
Paraméter kiválasztása	
Dátum kiválasztása	

Ha a menükben való böngészés és a **főképernyőre való** visszatérés szükséges, a visszatéréshez koppintson az **EXIT** gombra. A jobb oldali sáv segítségével is eljuthat a **Relé menübe** vagy a **Konfigurációs menübe**.

A Configuration Menu 2 (Konfigurációs menü 2) elérhető a MORE (TÖBB) aljára történő koppintással, amikor a felhasználó a Configuration Menu 1 (Konfigurációs menü 1) menüben van. A Configuration Menu 2-ből a Configuration Menu 1 (Konfigurációs menü 1) menübe való visszatérés a BACK (VISSZA) gomb megnyomásával ugyanígy történik ebben az esetben.

4.1.2- Fő képernyő

A berendezés indításakor megjelenik egy képernyő a fő paraméterekkel.

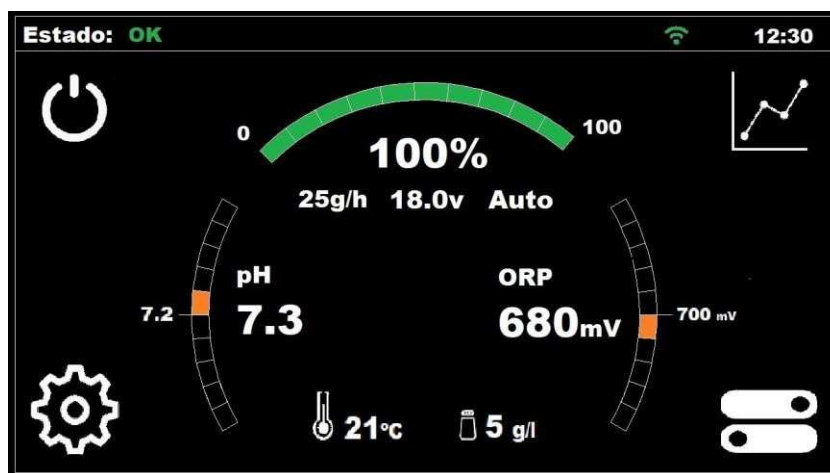

A képernyő legfelső részén látható a kijelző állapotsora. Ennek a sávnak a bal oldalán a klórozó aktuális állapota látható. A jobb oldalon az aktuális napszakot láthatja, ha az megfelelően van beállítva. Láthatja továbbá az EYPOOLS (EYP- 004) berendezés csatlakozási állapotát is.

A felső mutató a klórozó aktuális klórtermelésének százalékos értékét jelzi. A vizuális kijelző alatt az aktuális százalék és az óránkénti termelés grammban is megjelenik, valamint a kiválasztott üzemmód (automatikus vagy kézi).

A bal oldali mérőműszer mutatja a pH-szonda mérési értékeit (a nagy szám a kijelző jobb oldalán), valamint az aktuális pH-módot. Látható továbbá a beállított beállítási érték (a pH-jelző bal oldalán lévő kisebb szám).

A jobb oldali mutató jelzi az ORP (Redox) szonda aktuális mérését (a nagyobb szám a kijelző bal oldalán található), valamint az ORP beállítási pontot (a kisebb szám az ORP kijelző jobb oldalán található). Ha ORP-szonda helyett szabad klórszondát használ, akkor ezen a mérőeszközön a leolvasott értékeket PPM-ben, valamint a beállított értéket ugyanezekben a mértékegységekben látja.

A képernyő alján, középen láthatja a hőmérséklet és a sókoncentráció méréseit (amennyiben telepítette a hőmérsékletmérő szondát). További információkért olvassa el a 3.2.5. szakaszt.

A képernyő négy sarkából közvetlenül elérhetők a következő funkciók: készenléti, adatrögzítés, beállítások és a relé menü. Az ezekkel a funkciókkal kapcsolatos további információk a kézikönyv későbbi részeiben található.

4.1.2.1 Állapotsor megjelenítése

A **főképernyő** felső részén található a kijelző állapotsora, amely a rendszer aktuális állapotát, az aktuális időt és a klórozó és egy EYPOOLS rendszer közötti kapcsolat állapotát mutatja, ha van ilyen.

A klórozó állapota lehet az egyik ilyen:

Várakozás (sárga): 5 perc várakozási idő, amíg a szondák az indításkor stabilizálódnak.

OK (zöld): A rendszer normálisan működik.

Tisztítás (sárga): A rendszer automatikus tisztítási folyamaton megy keresztül.

Stop (piros): Ha a rendszer start-stop üzemmódban van beállítva, és a szűrőszivattyú nem működik, a rendszer "Stop" üzemmódba lép és leállítja a termelést.

Figyelmeztetés (narancssárga): A felhasználónak valamilyen műveletet kell végrehajtania. Példa: sóhiány a vízben.

Riasztás (piros): Riasztás történt, és a rendszer leáll. Példa: nincs vízáramlás.

A rendszeridő és a dátum manuálisan is beállítható a **Beállítások** menü. További információért kérjük, olvassa el a 4.1.4.2. szakaszt.

Ha az "RF" kommunikációs módot választotta ki a **Speciális beállításokban** menü:

Az EYPOOLS-szal való kapcsolatot a "WiFi" kapcsolat szimbólum jelzi. Ez a szimbólum fehéren jelenik meg, ha a kapcsolat még nem állt fenn. Amint az alkalmazás használatban van, és a klórozó és az EYPOOLS rendszer között létrejött a kapcsolat, ez a szimbólum zöldre változik, jelezve a helyes kommunikációt.

Ha a **Speciális beállítások** menüben a "Modbus" kommunikációs mód lett kiválasztva:

A kijelző állapot sorában az "MB" szöveg fog megjelenni. A szöveg kék színnel jelenik meg, ha a Master készülék kommunikál a klórszórónkkal, és fehér színnel, ha nincs kommunikáció.

4.1.2.2- Termelési menü

A Termelési menü a főképernyő második sorában található. Ebbe a menübe a Termelési érték gomb megnyomásával léphet be. Amint a felhasználó ebben a menüben van, az igényeknek megfelelően kiválasztható a Kézi vagy az Automatikus üzemmód.

A maximális klórtermelés a + vagy - gomb megnyomásával állítható be. Válassza ki a 0% és 100% közötti tartományt. Kattintson a EXIT gombra, amikor befejezte.

Megjegyzés: A felhasználó korlátozhatja a klórtermelést, bármilyen üzemmódot is választ.

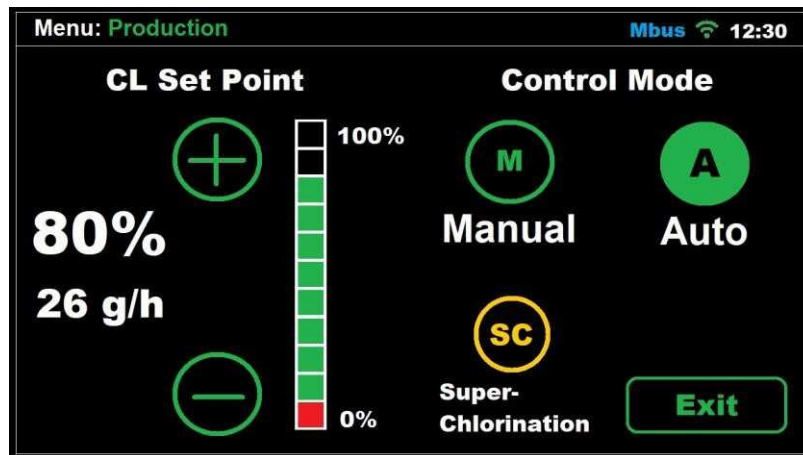

☉ Kézikönyv

A berendezés folyamatosan termel klórt, a kiválasztott %-os termelési aránytól függően. Ha van felszerelve ADVANCED szonda Kit szonda, akkor a készülék figyelmen kívül hagyja annak értékét, és a klórozás nem áll le akkor sem, ha a beállított értéket túllépte.

Válassza ezt az üzemmódot, ha nincs ADVANCED (Redox) szondakészlet, a termelés és a szűrési órák beállításával a medence jellegétől, a fürdőzők számától és az évszaktól függően.

⊙ Automatikus

Csak akkor válassza ezt az üzemmódot, ha rendelkezik ADVANCED szondakészlettel (Redox) vagy PRO/2 amperometriás készlettel. Ha nincs szondája, a berendezés véletlenszerűen viselkedik, és a végén leáll és hibát jelez.

Ez az üzemmód automatikusan beállítja a medence klórszintjét. A "klór" menüben beállított érték alapján a berendezés leáll, amikor eléri ezt az értéket, és automatikusan újraindul, amikor klórra van szükség.

A gyártási menü alján található egy opciós gomb. A CL+ORP alapértelmezés szerint be lesz kapcsolva. Ez azt jelenti, hogy a szabad klór és az ORP mérések megjelennek a főképernyőn. Abban az esetben, ha az ügyfél nem rendelkezik egy szondával. Erre a gombra kattintva a mérés nem lesz elérhető, és a főszabályozó marad kiválasztva.

⊙ Szuper klórozás

Ennek a gombnak a megnyomásával a termelés 100%-ra emelkedik, függetlenül az ORP vagy PPM leolvasástól és/vagy a beállított értékektől. Egy idő után a termelés visszaáll a korábbi viselkedésre, attól függően, hogy milyen üzemmódban (kézi vagy automatikus) és milyen beállítási pontokkal rendelkezett a szuperklórozás aktiválása előtt.

Ez a funkció hasznos lehet, ha intenzív klórozást szeretne végezni anélkül, hogy újra be kellene állítania a korábban megadott értékeket.

4.1.2.3 ORP menü

A második sor jobb oldalán ez a menü érhető el. Az ORP menü megjeleníti az ADVANCED Kit mérési értékeit.

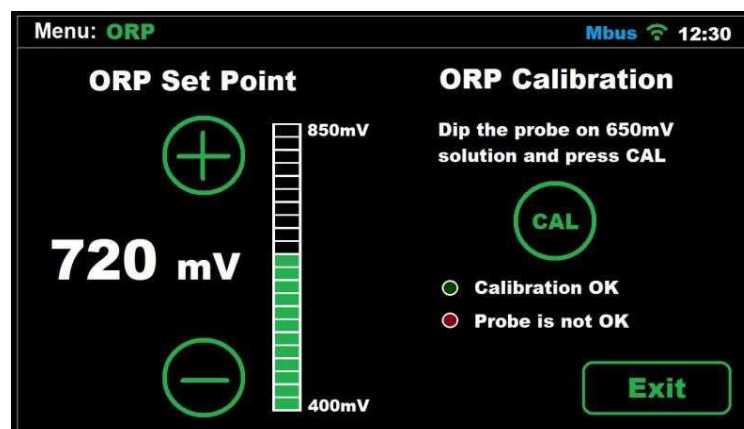

Az **ORP** menü eléréséhez érintse meg az ORP mérési értéket a **Főképernyő**.

Az **ORP** menü akkor használható, ha az ORP-szonda be van szerelve (OPCIONÁLIS).

Ebben az esetben állítsa be az oxidációs potenciált a kívánt szintre. A nem gyakran használt magánmedencék esetében a 650 mV elegendő érték. A 700 mV a megfelelő érték a legtöbb úszómedence esetében. Az optimális ORP-érték beállításának legjobb módja azonban a víz elemzése és az ORP és a PPM közötti arány meghatározása, mivel több víztípus között is vannak különbségek.

Nyomja meg az "OK" gombot a beállított érték megerősítéséhez. Mindazonáltal ajánlott az ORP-érték és a klórkoncentráció összehasonlításával meghatározni a medence számára legmegfelelőbb beállítási értéket, mivel azonos klórkoncentráció mellett különböző vízviszonyok között eltérő ORP-értékeket lehet kimutatni.

Az ORP-szonda kalibrálásához a szondát a 650 mV-os referenciaoldatba kell mártani, majd megnyomni a "CAL" gombot.

Ha a szonda üzemi körülmények között van, a rendszer beállít egy offset értéket a helyes ORP leolvasáshoz a 650 mV-os referenciaértékhez képest, és a képernyőn megjelenik a "Calibration OK" (Kalibrálás OK) felirat.

Másrészt, ha a szonda nem működik megfelelően, mert szennyezett vagy elhasználódott, a kalibráció nem lehet megfelelő, és a kijelzőn megjelenik a "Szonda nem OK" felirat. Kérjük, fontolja meg a szonda tisztítását vagy cseréjét egy új szondára, az Ön konkrét helyzetétől függően.

4.1.2.4 Szabad klór Menü

A Szabad klór beállítási pont ebben a menüben állítható be, ha az Automatikus üzemmód van kiválasztva és a Pro/2 Kit telepítve van. A kalibrálás szintén ebben a menüben érhető el.

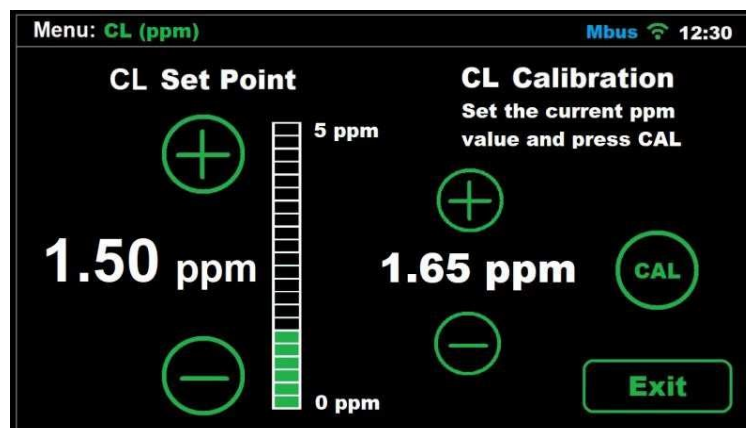

Ebben az esetben a ppm-érték 0-10 ppm tartományban állítható be. Az optimális tartomány 1 ppm és 2 ppm között van.

MEGJEGYZÉS: Automatikus üzemmód kiválasztásakor a termelési beállítási pont módosítható.

MEGJEGYZÉS: ha automatikus üzemmódban dolgozik, a gyártási százalékot is beállíthatja 0% és 100% között.

4.1.2.5 pH Menü

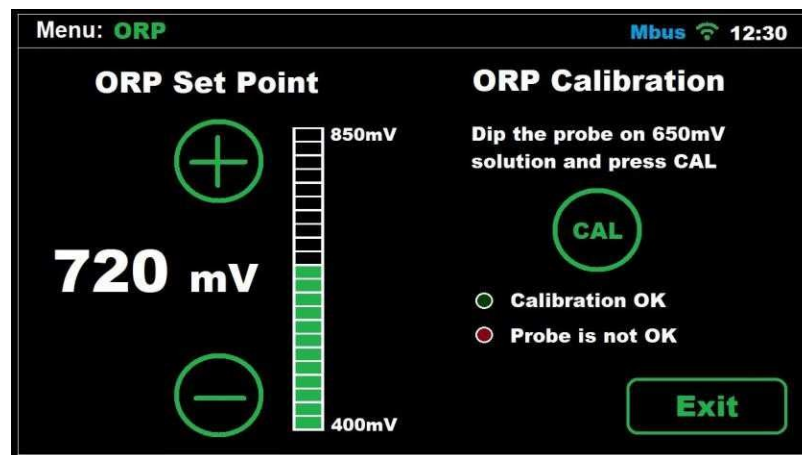

4.1.2.5.5.1 - Beállítási pont beállítása

Állítsa be a beállítási pontot a kívánt pH-értékre a " + " és " - " gombok segítségével.

A beállítási értékek a 6,5 mint a legalacsonyabb lehetséges érték és a 8,0 mint a legmagasabb lehetséges érték között vannak korlátozva.

A javasolt beállítási értékek 7,2 vagy 7,3.

4.1.2.5.5.2- pH-szabályozás aktiválása - deaktiválása

A pH Mode kapcsoló lehetővé teszi a klórozó automatikus pH-szabályozási funkciójának aktiválását (ON) vagy kikapcsolását (OFF).

4.1.2.5.5.3- Szivattyú alapozás

A **Pump Prime** gombbal elindíthatja az alapozási folyamatot, amely aktiválja a pH-szivattyút, és 30 másodpercig működteti azt. Ez akkor lehet hasznos, ha gyorsan szeretné feltölteni a pH-korrekciós áramkört.

4.1.2.2.5.4- pH-szonda kalibrálása

A pH-szonda kalibrálásához ki kell vennie a szondát a szondatartóból, és kéznél kell lennie a következő anyagoknak:

pH7,0 referenciaoldat
pH4,0 referenciaoldat
Papírtörő

A kalibrálás folytatásához nyomja meg a "CAL" gombot. A képernyőn megjelenik egy felszólítás, amely arra kéri, hogy a szondát mártsa a pH7,0 referenciafolyadékba.

Rövid visszaszámlálás után vegye ki a szondát a pH7,0 folyadékból, és szárítsa meg a papírtörővel. Most mártsa a szondát a pH4.0 oldatba, ahogy a képernyő kéri, és nyomja meg az OK gombot a folytatáshoz.

Várjon még egyszer, amíg a visszaszámláló eléri a 0-t. Ha ez megtörténik, a képernyőn az alábbi üzenetek egyike jelenik meg:

"Kalibrálás OK": Ez azt jelenti, hogy a kalibrálási folyamat sikeresen befejeződött, és az adott szonda normál módon használható.

Megjegyzés: A pH-szabályozási folyamat csak 5 perc múlva indul el, miután a rendszer bekapcsol.

"Probe is not OK": A kalibrálási folyamat nem volt sikeres, és a kalibrálási paraméterek a kalibrálás előtti állapotban maradnak.

Lehetséges, hogy a szonda szennyezett, vagy hosszú ideig a vízben kívül volt. Megpróbálhatja megjavítani a szondát a jelen kézikönyv 6.2. szakaszában található információk elolvasásával.

A kalibrálás sikertelenségének másik lehetséges oka, hogy a referenciaoldatok már nem használhatóak. Kérjük, győződjön meg arról, hogy ezek az oldatok nem régiek, mivel felbontásuk után néhány nap elteltével használhatóságuk megváltozhat.

Az is lehetséges, hogy a szonda elérte élettartama végét, és ki kell cserélni. Ebben az esetben forduljon a medenceépítőhöz, hogy segítsen a szonda cseréjében.



FIGYELEM: A berendezés telepítése során a pH-szonda kalibrálását el kell végezni. A szonda cseréjekor vagy tisztításakor új kalibrálást kell végezni.

4.1.3 Relék Menü

Ez a készülék 4 db **szárazon érintkezővel** ellátott relével rendelkezik, amelyek külön-külön programozhatók. Válassza ki őket a képernyő felső részén elhelyezett R1, R2, R3 vagy R4 gombok megnyomásával.



Minden relé a következő üzemmódok szerint konfigurálható: KI: A

relé mindig KI marad.

ON: A relé mindig ON marad

AUTO: A relé a felhasználó által megadott időzítési táblázatot követve kapcsol be (indítás) és ki (leállítás). Lehetőség van napi 1-4 indítási/leállítási ciklus beállítására.

4.1.4 Konfiguráció Menü

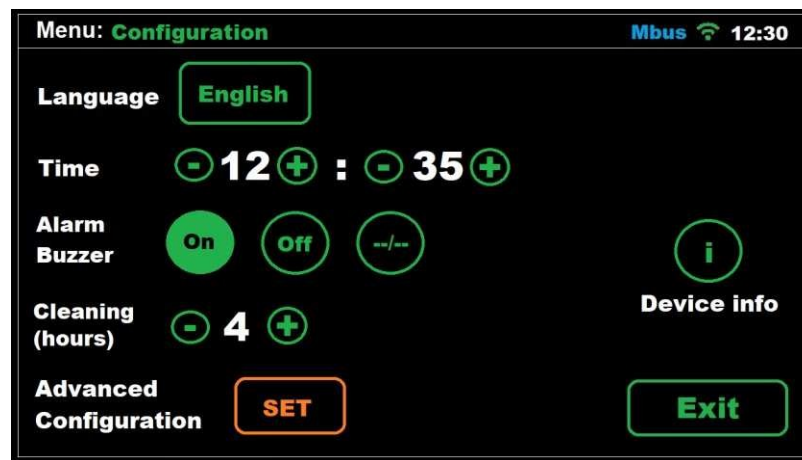

4.1.4.1 Nyelvválasztás

A Konfigurációs menüből kiválasztható a legmegfelelőbb nyelv. Kattintson a megjelenített nyelvre, és megjelenik a rendelkezésre álló nyelvek listája. A ↑↓ nyilak gomb segítségével lépjen felfelé vagy lefelé a kiválasztásban. Ha végzett, koppintson az OK gombra, majd a KILÉPÉS gombra.

4.1.4.2 - Idő

Állítsa be a klórozó aktuális idejét, hogy használni tudja a relék időbeosztási funkcióját. Kérjük, vegye figyelembe, hogy az idő 24 órás formátumban jelenik meg.

Megjegyzés: ha a rendszer hosszabb ideig ki van kapcsolva, az óra körülbelül egy hónapig számolja az aktuális időt. Ezt követően előfordulhat, hogy újra be kell állítania az időt.

4.1.4.3 - Dátum

A klórozó automatikus tisztítórendszert tartalmaz, amely a cella polaritásának időszakos megfordításával, az úgynevezett tisztítási ciklusok létrehozásával valósul meg. A tisztítási ciklusok közötti idő a medence vízkeménységétől függően állítható (órákban).

4.1.4.4- Hangjelzés

Módosíthatja az akusztikus riasztás konfigurációját, amely az alábbi módok egyikére állítható:

Be → Minden alkalommal, amikor riasztás történik, a hangjelző hangot ad ki.

Ki → A zúgó nem ad hangot még akkor sem, ha riasztás történik.

--/-- → Ha megnyomja ezt az opciót, akkor beállíthat egy időkeretet, hogy a hangjelző csak akkor szólaljon meg riasztás esetén, ha a riasztás ezen az időkereten belül történik.

Megjegyzés: Függetlenül attól, hogy melyik opció van kiválasztva, a rendszer nem változtatja meg a viselkedését riasztás esetén. Ez azt jelenti, hogy a klórtermelés mindig leáll a riasztást követően, és a riasztás típusa megjelenik a képernyőn.

4.1.4.4.5- Tisztítás

A berendezés automatikus tisztítórendszert tartalmaz, amely az elektrolíziscellában a polaritás megfordításán alapul. Ezeket a tisztítási ciklusokat rendszeresen végzik. A tisztítások közötti idő (órákban) a medence vízkeménységétől függően állítható be.

A tisztítási időközök 1 és 8 óra között választhatók.

4.1.4.6 - Információs menü

Ez a menü tartalmazza a klórozó modelljére, a szoftver verziójára, a gyári visszaállításra és a tisztítás gombra vonatkozó információkat, amellyel a cellát tisztítási ciklusba lehet kényszeríteni. A gomb használata nem ajánlott, csak műszaki utasítás alapján.

4.1.5- Speciális beállítások

Ezt a menüt a **Beállítások** menüben érheti el.

Kérjük, vegye figyelembe, hogy a Speciális beállítások menü lehetővé teszi a telepítéssel kapcsolatos paraméterek beállítását, amelyeket általában csak a klórozó telepítése során kell beállítani.

Ne feledje, hogy a helytelen konfiguráció a rendszer nem kívánt viselkedését eredményezheti. A paraméterek módosítása előtt forduljon a medenceépítőhöz.

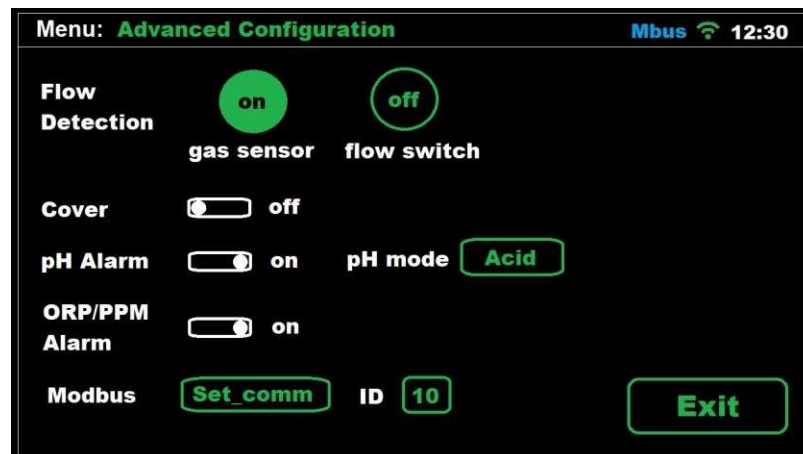

4.1.5.1 Áramláskapcsoló

Az "Flow Kit" (opcionális) szükséges az áramlásérzékelő aktiválásához, ami az **áramláskapcsoló = ON** megnyomásával történik.



4.1.5.2- Fedél

A fedél elhelyezésekor a klórozó automatikusan 20%-ra csökkenti a termelést, C betű jelenik meg, ez azt jelenti, hogy a fedél aktiválva van. Ez a változás a termelési %-ban fog megjelenni. Ez a funkció a Cover = ON/OFF kapcsolóval kapcsolható be vagy ki. Ez egy normál nyitott



érintkezőnek minősül.

Ha a klórozás a fedővel együtt történik, a fedő eltávolítása után a medencét nem szabad azonnal használni. Jobb, ha ½ órát várunk, hogy a víz és a fedlap közötti gőzök eloszoljanak.

4.2.5.5.3- pH riasztás

A pH-beállító rendszer riasztást ad, és az adagolószivattyú leáll, ha a szivattyú 2 óránál hosszabb ideig folyamatosan működik,

Ez a következő okok miatt fordulhat elő:

A savtartály üres, ezért a pH-korrektor nem kerül befecskendezésre a medencébe.

A pH-szonda piszkos vagy elhasználódott, és nem tudja helyesen leolvasni a valós értéket.

Előfordulhat azonban, hogy a berendezés első indításakor a víz valós pH-ja messze van a beállított értéktől. A riasztás kikapcsolható, ha kiszámítható, hogy a szivattyúnak több órán keresztül folyamatosan működnie kell a pH beállításához. A beállított értékek elérése után azonban ajánlott a riasztás bekapcsolása.

Lépjen be a Konfigurációs menübe. Aktiválva: **pH riasztás = ON**. Kikapcsolva: **pH riasztás = KI**.

4.2.5.4 Savas / lúgos

Ezzel az opcióval kiválaszthatja a medencéjében használni kívánt pH-korrektor típusát.



Figyelem: Helyesen kell kiválasztani, különben az adagolórendszer a várttal ellentétesen fog működni.

Sav: Válassza ezt az üzemmódot, ha pH-csökkentőt fog befecskendezni a medencébe (alapértelmezett üzemmód). **ACID**

Lúgos: Válassza ezt az üzemmódot, ha pH-növelőt kell befecskendeznie a medencébe. **ALK**

4.1.5.5- ORP és szabad klór riasztás

Az ORP/CL riasztás letiltása, ha automatikus üzemmód van kiválasztva a szonda problémája vagy karbantartási feladatok esetén. Javasoljuk, hogy ezt a riasztást semmilyen más esetben ne tiltsa le.

4.1.5.6 Információ menü

Az információs menüben a rendszer modelljéről és a szoftver verziójáról, valamint a rendszer összesített üzemidejéről található fontos információkat.

Ha megnyomja a RESET gombot, a rendszer visszatér a gyári alapértelmezett paraméterekhez. Ennek következtében az olyan adatok, mint a beállítási pontok, kalibrációk, kommunikáció és egyéb, a felhasználó által konfigurált paraméterek elvesznek.

Ebben a menüben a cella tisztítási ciklusát is kikényszerítheti, azzal a feltétellel, hogy a rendszer aktív és fut. Nem tanácsos tisztítási ciklust kikényszeríteni, kivéve, ha a rendszer telepítője vagy a műszaki szerviz erre kéri.

A **Beállítások** menübe való visszatéréshez nyomja meg az OK gombot.

4.2- Figyelmeztetések és riasztások üzenetek

Rendellenes működés esetén a TOUCHEVO sorozatú berendezés a főképernyő állapotsorán megjelenik egy **riasztási** üzenet, a szerigráfia pirosra változik, és egy hangjelzés figyelmeztet. Ezek a riasztások leállítják a berendezést a probléma elhárításáig.

Hasonlóképpen megjelenik egy **figyelmeztető** üzenet az állapotsoron, de hangjelzés vagy a berendezés leállítása nélkül. Ebben az esetben a berendezés tovább működhet, bár tájékoztatja Önt arról, hogy korrekációs intézkedéseket kell tenni.

4.2.1- TOUCHEVO figyelmeztetések

Üzenet:	Okok:	Szükséges intézkedés:
"NO ORP PROBE	ORP szonda a nem összekapcsolva.	Ellenőrizze a szonda csatlakoztatását.
"SÓHALÁLHATALOM	Sóhiány a vízben.	Adjon sót az úszómedencébe.
	Az elektrolíziscellában lévő inkusztációk vagy tárgyak, amelyek áramhiányt okoznak.	Tisztítsa meg a cellát.
"TÚL SOK SÓ	Az elektrolíziselem elhasználódott.	Cserélje ki az elektrolíziscellát egy újjal.
	Túl sok só a vízben.	Nincs szükség intézkedésre, ha a többlet nem nagyon jelentős.
	Az elektrolíziscellában lévő inkusztációk vagy tárgyak, amelyek túláramot okoznak.	Tisztítsa meg a cellát.

4.2.2- TOUCHEVO riasztások

<p>A következő esetekben a klórozó leáll, és a riasztás és az akusztikus riasztási LED aktiválódik (a hiba elhárítása után automatikusan visszaáll): *Kivéve a pH riasztás</p>		
"NINCS VÍZÁLLÁS	Többlet gáz a oldalon az elektrolízisben cellában. Ez előfordulhatott, mert a szivattyú leállt. A gáz hidrogéngáz, amely erősen tűzveszélyes.	A csővezetékeket le kell üríteni a gáz vagy a felgyülemlett víz eltávolítása érdekében. Ellenőrizze a szivattyút.
	A cella érzékelőkábele rosszul van csatlakoztatva vagy eltört.	Ellenőrizze az érzékelő kábelét (fehér kábel)
	A cellaérezkelő piszkos.	Tiszta. Lásd karbantartás.
	Nincs vízáramlás	Ellenőrizze a vízrendszert
"ORP ALARM	Az ORP-szonda piszkos, féreg vagy nincs csatlakoztatva	Ellenőrizze az feltételek, ORP szonda használatának mintázatát folyadék
"CL ALARM	Szabad klór teszt n piszkos, féreg vagy em csatlakoztatva	Ellenőrizze a címet. Ingyenes Klór a szonda állapotát és tisztítsa meg
"BELSŐ HŐMÉRSÉKLET	A belső hőmérséklet túl magas	Ellenőrizze, hogy hol van telepítve a TOUCHEVO. Győződjön meg arról, hogy a fűtőberendezésen jó a szellőzés. mosogató
*pH ALARM	Koszmos vagy féreg szonda	Kalibrálja a címet. ellenőrizze szonda a a címet. körülményekhez a
	A dózertartály üres	Ellenőrizze, hogy üres-e a mosószertartály
	Roszul van kiválasztva a Dossing mód	Menjen a Konfigurációs menübe, és ellenőrizze a Dossing módot. Az ACID csökkenti a pH-szintet. ALK növeli a pH-szintet
"RÖVIDZÁRLAT	A cella rosszul van csatlakoztatva.	Ellenőrizze a vezetékeket.

	Fémtest a cellában.	Kapcsolja ki a Vegye le a fémtestet a lemezekről
--	---------------------	--

"NYITOTT KÖRÖK	Cella helytelenül csatlakoztatva.	Ellenőrizze a cellakapcsolatot, és győződjön meg arról, hogy a kábelek és a kapcsolat terminálok jó állapotban vannak.
	Cella sérült vagy teljesen elhasználódott.	Ellenőrizze a cella elektródáinak állapotát, és cserélje ki, ha bármilyen sérülést észlel.
	Úszómedence vize nagyon alacsony sókoncentrációval.	Győződjön meg róla, hogy a vízben van só, és hogy az feloldódott.

4.3- Elektrolízis cella élettartama

A készülékeink elektrolízis celláit úgy tervezték, hogy elérjék a következő élettartamot 10.000 óra (10K modellek) és 5.000 óra (5k modellek). Ez az élettartam azonban közvetlenül függ a víz minőségétől és különösen a berendezés helyes használatától. Kérjük, olvassa el az alábbi javaslatokat annak érdekében, hogy a cella elérje a megadott élettartamot.

Sókoncentráció: Nagyon fontos, hogy az úszómedence vize elegendő sókoncentrációval rendelkezzen, különben a cella idő előtt leépül, ha tartósan alacsony sókoncentrációban tartja üzemben. Fontos, hogy sót adjon hozzá, amikor a készülék a "sóhiány" jelzést mutatja.

Alacsony vízhőmérsékletű működés: Ne hagyja a rendszert alacsony vízhőmérsékletű (15 °C alatti) körülmények között működni. Alternatívaként vannak olyan hibernációs termékek, amelyek télen is jó körülmények között tartják a vizet. Ha továbbra is alacsony vízviszonyok között szeretné használni, fontolja meg a maximális termelési érték csökkentését, például állítsa be 50%-ra a 100% helyett.

Automatikus tisztítási ciklusok: Az automatikus tisztítások közötti idő beállítható, így a medence vízkeménységéhez igazítható. A klórozó alapértelmezés szerint 4 órára van beállítva. Ha az Ön medencéjének vize nagyon kemény, csökkentheti ezt az értéket, így az automatikus tisztítások gyakrabban fognak végrehajtódni, de a cella élettartama csökken. Ha viszont a víz lágy, akkor növelheti a tisztítási időciklust, és a cella élettartama megnő. **Hiányos tisztítás:** Ha a cella elektródái között kalciumlerakódásokat észlel, tisztítsa meg a 6.1. szakaszban leírtak szerint. Ne engedje, hogy a cella ilyen körülmények között működjön hosszú ideig.

5- DOMOPOOLS

5.1- Általános megfontolások

A DOMOPOOLS rendszer integrálja a domotikus vezérlést az úszómedence kémiai paramétereinek beállításához.

Négy programozható relé áll rendelkezésre bármilyen extra eszköz csatlakoztatásához. Kézi vagy automatikus vezérlés

A DOMOPOOLS távvezérléshez Ethernet kábel WiFi jelét igényli. A rádiófrekvenciás kommunikáció a DOMOPOOLS és a TOUCHEVOLINK összekapcsolásának módja. Javasoljuk a DOMOPOOLS beltéri telepítését, ne feledje, hogy bármilyen akadály csökkentheti a rádiós kapcsolatot a TOUCHEVOLINK-kal.

5.1.2- Fő jellemzők

A klórozó állapotának ellenőrzése

A szondák leolvasásainak

ellenőrzése A klórozó beállítási

pontjának ellenőrzése

A relék konfigurálása és programozása A

szondák leolvasásainak előzménynaplója

5.2- Telepítés

5.2.1 Általános megfontolások

A TOUCHEVOLINK és a medence helyes csatlakoztatásához és vezérléséhez lépésről lépésre követni kell ezt a telepítési útmutatót. Ebben a részben részletesen ismertetjük a Domopools telepítését és a Domopools működési módjának azonosítását. Ez segít a helyes telepítésben.

5.2.2 Domopool alkatrészek azonosítása

Ellenőrizze a következő képen a vezetékcsatlakozások helyét: Micro-usb tápkábel és Ethernet-kábel.

Azonosítsa a nyomógombot a működési mód megváltoztatásához.

És 4 státusz LED-ek, a oldalon. működés üzemmód és kommunikáció TOUCHEVOLINK-kal

Rádióantenna

állapotjelző LED-ek:

Teljesítmény LED: A felső oldalon. A **piros LED világít**, ha a micro-usb tápkábel csatlakoztatva van. A Domopoolsnak szüksége van a mellékelt micro-usb tápkábelre.

Működési mód LED: LED: alul Teljesítmény LED. **A zöld LED kikapcsol**, ha a **helyi üzemmód (konfigurációs üzemmód)** aktiválva van.

A zöld LED világít, ha a **távoli üzemmód** aktiválva van. Addig villog, amíg az internetes jel meg nem állapodik, majd folyamatosan világítani fog.

Nyomja meg a gombot a működési mód megváltoztatásához:
Nyomja meg ezt a gombot **10 másodpercig** a Domopools működési módjának megváltoztatásához **Távoli -> Helyi** rádiókommunikáció LED-ek:

Rádióadó LED: A jobb oldalon. A **piros adó LED villog**, amikor a Domopools információt küld a TOUCHEVOLINK-nak. **Domopools->TOUCHEVOLINK**

Rádióvevő LED: A bal oldalon a **zöld vevőkészülék LED** kijelzője **villog**, amikor a TOUCHEVOLINK kommunikál a Domopoolsszal.

Domopools <- TOUCHEVOLINK.

Regisztrációs sorszám: A regisztrációs sorszámra akkor van szükség, amikor a felhasználó a Regisztráció részt követi. Ez a sorszám nagyon fontos lesz a műszaki osztályunk számára, ha bármilyen kérdés merül fel.

Tápkábel aljzat: Használja a mellékelt micro-usb tápkábelt.

Ethernet aljzat: Ethernet-kábel (ha szükséges) az internetkapcsolathoz.

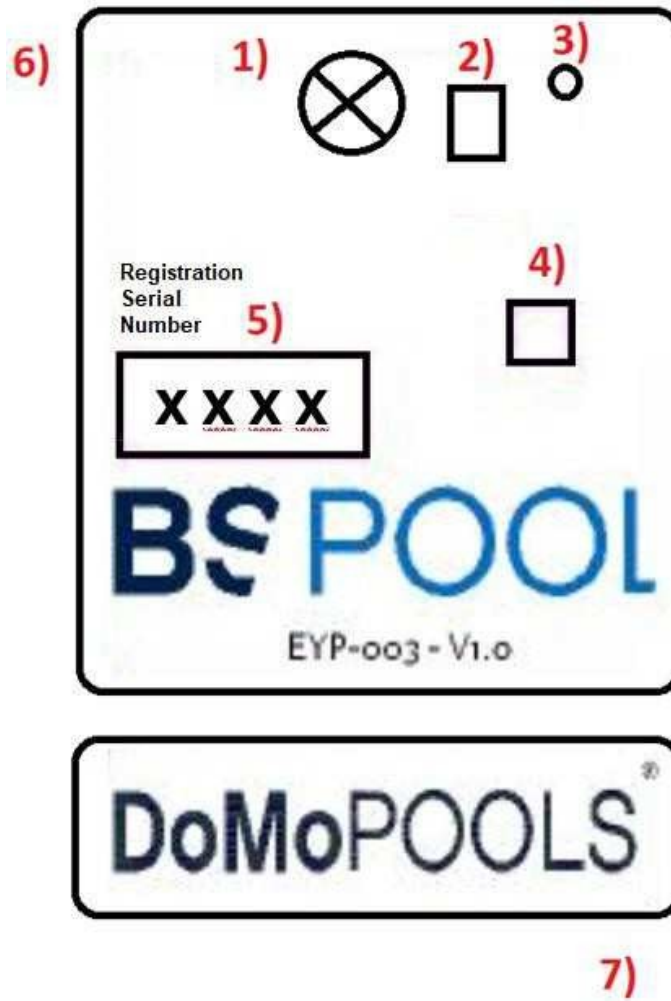

5.2.3 Működési mód

A Domopools két különböző működési móddal rendelkezik. Helyi és távoli.

Helyi: Helyi művelet mód will létrehozza a a Wifi hálózatot "Domopools" néven. Jelszava: -domopools-
Csatlakozzon ehhez a wifi hálózathoz.

A felhasználó ezzel a móddal állíthatja be az otthoni wifit. A felhasználónak el kell olvasnia, meg kell értenie és gondosan be kell tartania az 5.2.5. szakaszt.

Fontos: Az időzített relék ki vannak kapcsolva.

Távoli: A távoli üzemmód lehetővé teszi a felhasználó számára, hogy a Domopoolshoz az interneten keresztül férjen hozzá.

Fontos: Az időzített relék engedélyezve vannak.

5.2.4 Regisztráció

Ebben a szakaszban ne kapcsolja be a Domopoolokat.

- 1) Hozzáférés a www.eypools.com weboldalhoz
- 2) Válassza az "Acceso", majd az "Acceder" lehetőséget. Válassza ki a második ikont a jobb oldali sávban. Bejelentkezés
- 3) Töltse ki a következő információkat:
 - a. Felhasználó neve
 - b. E-mail cím.
 - c. Jelszó
 - d. A regisztrációs sorozatszám (a 2. szakaszban található matrica megtalálása érdekében nézze meg a 2. szakaszt).

Helyi üzemmód

- 1) Kapcsolja be a Domopools eszközt a mellékelt micro-usb tápkábel segítségével.
- 2) Egy perc múlva megjelenik a Domopools wifi hálózata. A hálózat jelszava: -domopools-
Az okostelefon adatkapcsolatának letiltása.
- 3) Miután az okostelefon, a táblagép vagy a laptop csatlakozik ehhez a hálózathoz. Válassza ki a következő lehetőségeket:

Csatlakozás táblagépen vagy okostelefonon keresztül Töltse le az Eypools alkalmazást az Android vagy iOS áruházból. Miután a felhasználó csatlakozott a Domopools wifi-hez, nyissa meg az Eypools alkalmazást, és válassza a "Helyi" lehetőséget, lépjen a 4. lépésre.	Csatlakozás laptopon keresztül: Vezesse be a következő IP-t a webböngészőben: 192.168.42.1:80 A telepítés követéséhez lépjen az 5. lépéshez.
---	--

B) Kapcsolat laptpon keresztül:



a webböngésző címe, ha a b) opciót választja.

4) Az Eypools App megnyitásakor lépjen a Helyi opcióra.



5) A Domopools főképernyője megjelenik.

6) Ellenőrizze, hogy a rádiójel elegendő-e a Domopools és a TOUCHEVOLINK kommunikációjához.

Változtassa meg a gyártási ellenőrzési pontot és a teszt relék választát.

Győződjön meg róla, hogy a TOUCHEVOLINK wifi ikonja zöld színnel világít. Ez azt jelenti, hogy jó a rádiókapcsolat.

FONTOS: Ha a rádiócsatorna megváltoztatására van szükség. Győződjön meg róla, hogy a TOUCHEVOLINK és a Domopools megfelelően csatlakoztatva van.

Domopools rádiócsatorna módosítása. Miután a TOUCHEVOLINK wifi ikonja fehéren világít. Ez azt jelenti, hogy a rádiókapcsolat megszakadt. Ezután változtassa meg a TOUCHEVOLINK rádiócsatornát. Mindkét eszköznek ugyanazon a rádiócsatormán kell lennie.

Ellenőrizze a rádiókommunikációs LED son Domopools. Ezek villogni fognak, ha a kapcsolat jó (lásd 5.2.2).

- 7) Menjen a konfigurációs menübe, és válassza a wifi opciót. Válassza ki az internetkapcsolatot:
- Csatlakoztassa az Ethernet-kábelt, ha Ethernet-kábel csatlakozást választott
 - WiFi. Készítsd elő az otthoni wifi részleteit.



- 8) Állítsa be az otthoni wifi SSID-t és jelszót.
SSID: Ez az otthoni wifi hálózat neve. Jelszó: Ez az otthoni wifi hálózat.

Nyomja meg a "Set" gombot a módosítások megerősítéséhez. A Domopool újraindul, hogy hozzáférjen az internethez.

5.2.6 Távoli üzemmód

A Domopools általában távoli üzemmódban működik. Ekkor a felhasználó hozzáfér a TOUCHEVOLINK paraméterekhez. Fontos, hogy a Domopools és a TOUCHEVOLINK ugyanazon a rádiócsatornán kommunikáljon.

Autenticación / Authentication

Usuario / User

Password

Recordar sesión / Remember me

Login

- a) Tablet és okostelefon: Nyissa meg az Eypools alkalmazást, és válassza ki a távoli üzemmódot.
- b) Bejelentkezés a regisztrációs adatokkal, ellenőrizze az 5.2.4. szakaszt.

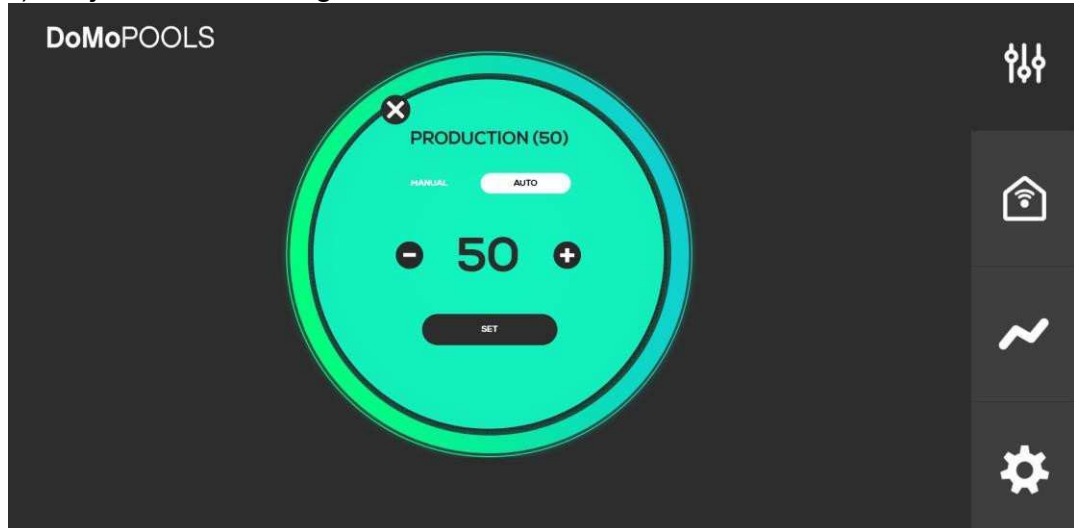

- c) Laptop: A Domopools telepítése után. Menjen a www.eypools.com oldalra. Válassza ki az "Acceso", majd az "Acceder" lehetőséget. Jelentkezzen be a regisztrációs adatokkal, ellenőrizze az 5.2.4. szakaszt.

5.2.7 Domopools hibaelhárítás

Ha a telepítés során probléma merül fel, és a Domopools elérhetetlenné válik az internetről, ellenőrizze ezeket a megoldásokat:

- Az otthoni WiFi jelnek elég jónak kell lennie a Domopools helyszínén.
- A WiFi SSID vagy a jelszó rossz. Legyen óvatos a nagybetűs érzékenységgel. Kérjük, kövesse az alábbi lépéseket:

Nyomja meg a Domopools nyomógombot 10 másodpercig. A Domopools eszköz újraindul és visszatér a helyi üzemmódba. Csatlakozzon ismét a "Domopools" wifi-hez, és konfigurálja a felhasználói kapcsolatot, kövesse az 5.2.5. szakaszt.

5.3- Működés

5.3.1- Főképernyő

A főképernyő kijelzi: a klórozó állapotát, a szondák leolvasott értékeit és a beállított pontokat. Bármelyik almenübe léphet a klórozóberendezés beállítási pontjainak vezérléséhez.

5.3.1.1.1- Gyártás menü

Mód kiválasztása (Kézi vagy Automatikus) vagy a termelés %-ának kiválasztása 5.3.1.2.2 Szabad klór menü

Ha a szonda be van szerelve, válassza ki a CL beállítási pontot. Ez beállítja az optimális klórtermelést.

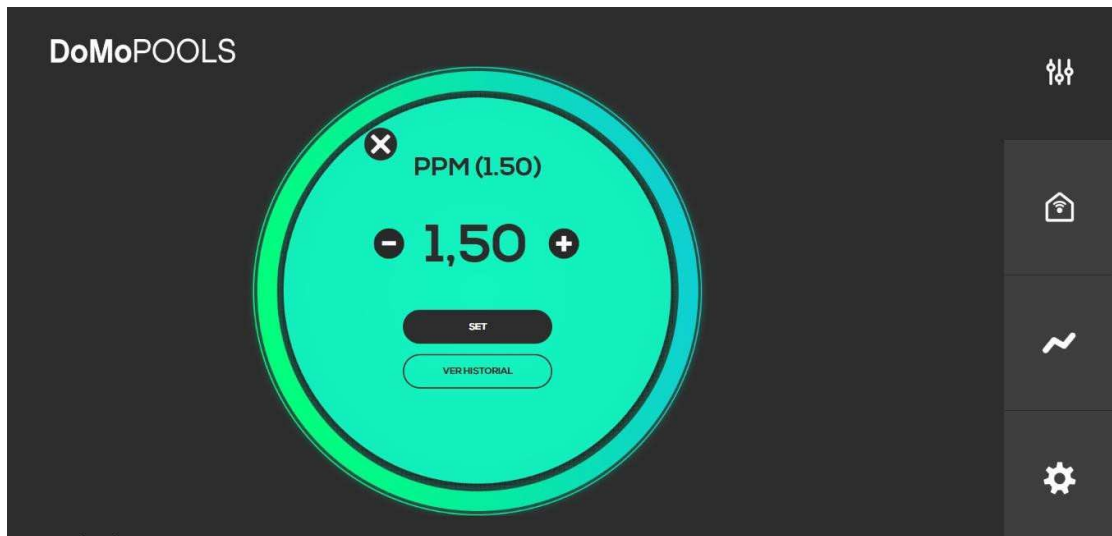

5.3.1.1.3- ORP menü

Ha a szonda be van szerelve, válassza ki az ORP beállítási pontot. Ez beállítja az optimális klórtermelést.

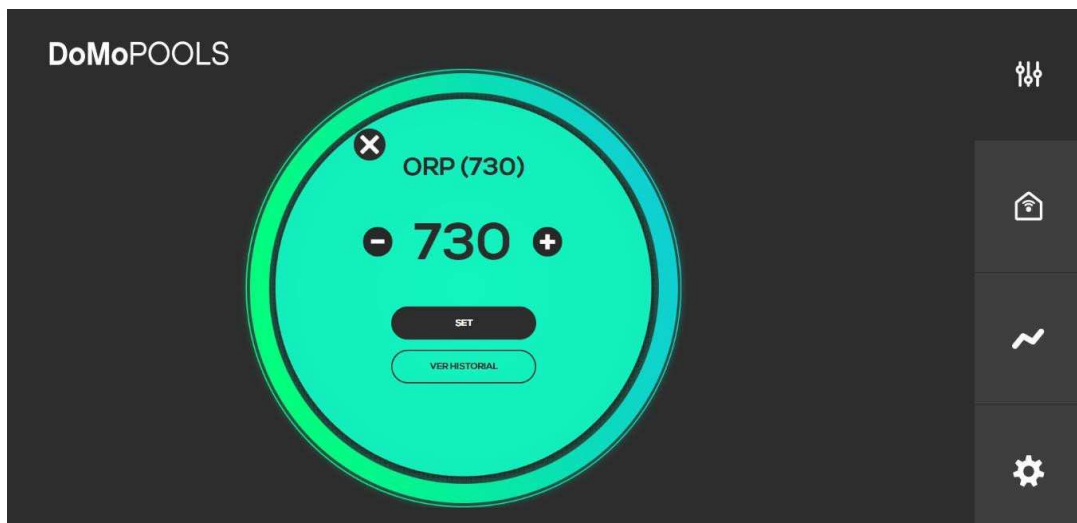

5.3.1.4- pH menü

Válassza ki a dózer beállítási pontot.

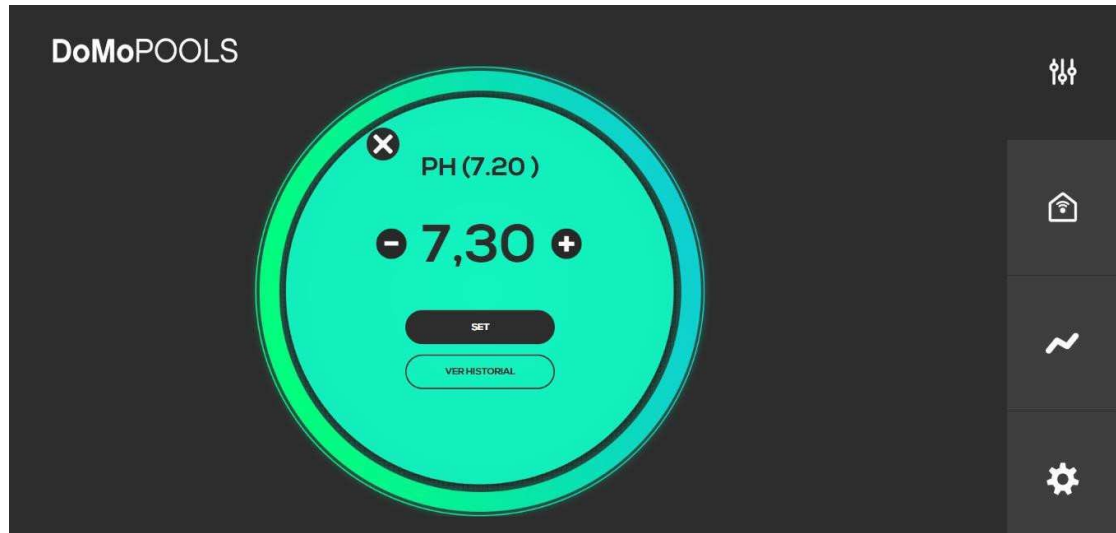

5.3.2- Relék menü

4 relé áll rendelkezésre a konfiguráláshoz. Alapértelmezés szerint az 1. relé szűrőszivattyúként van beállítva, a 2. relé pedig világitásra. Ezután a 3. és 4. relé teljesen testre szabható. Kattintson a "Hozzáadás" gombra, adjon nevet és ikont az új relének.

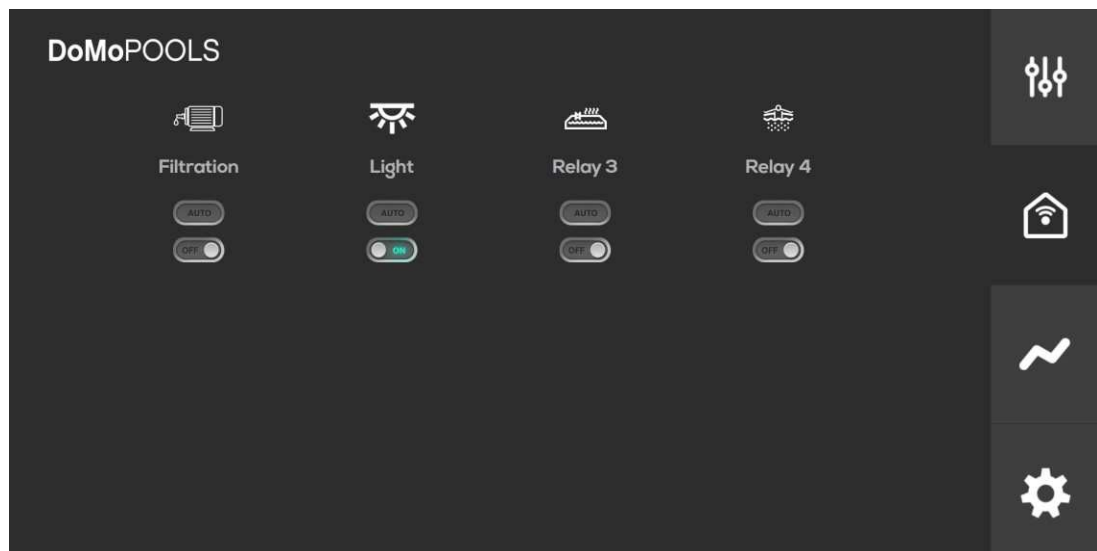

Nyomja meg az ON/OFF gombot a kézi vezérléshez. Ha AUTO üzemmódra van szükség, kattintson a relé ikonra és állítson be egy programciklust.

5.3.2.2.1- Relé program

A bal oldali oszlopban 4 indítási időciklus, a jobb oldali oszlopban pedig 4 leállítási időciklus található. Ha ez megtörtént, nyomja meg a "SET" gombot.

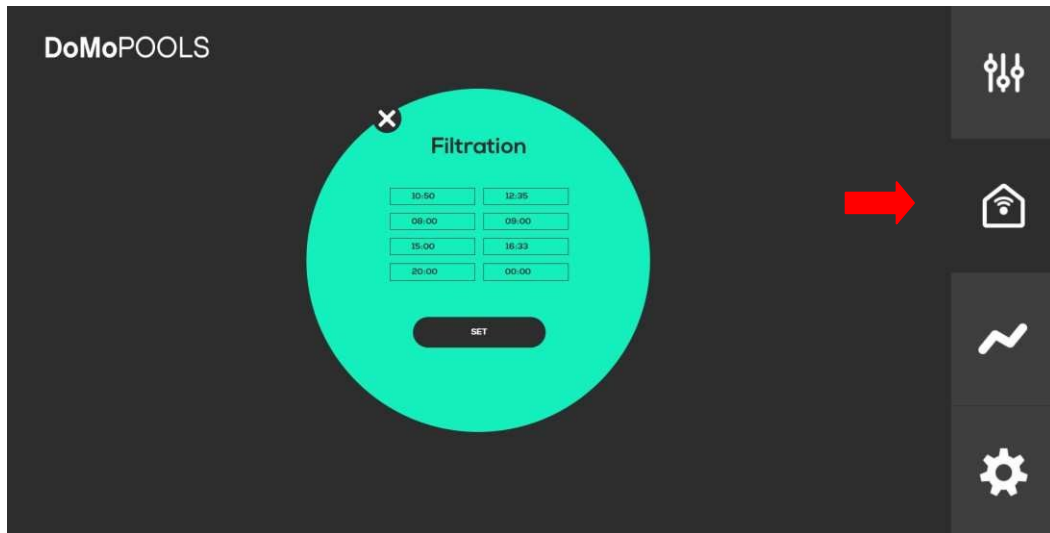

5.3.3- Olvasástörténet

Ebben a menüben a felhasználó ellenőrizheti az ORP/CL és pH szondák napi vagy heti naplóját. Lehetőség van e naplók Excel-fájlba történő letöltésére.

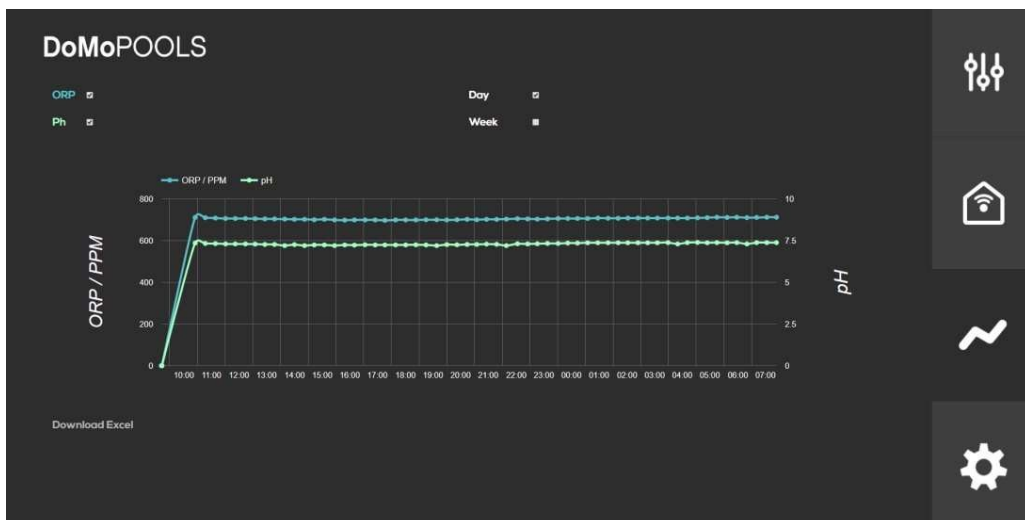

5.3.4- Konfigurációs menü

A csatlakozási paraméterek, a nyelv, a relé ikonok visszaállítása és az időzóna a Konfiguráció menüben állítható be.

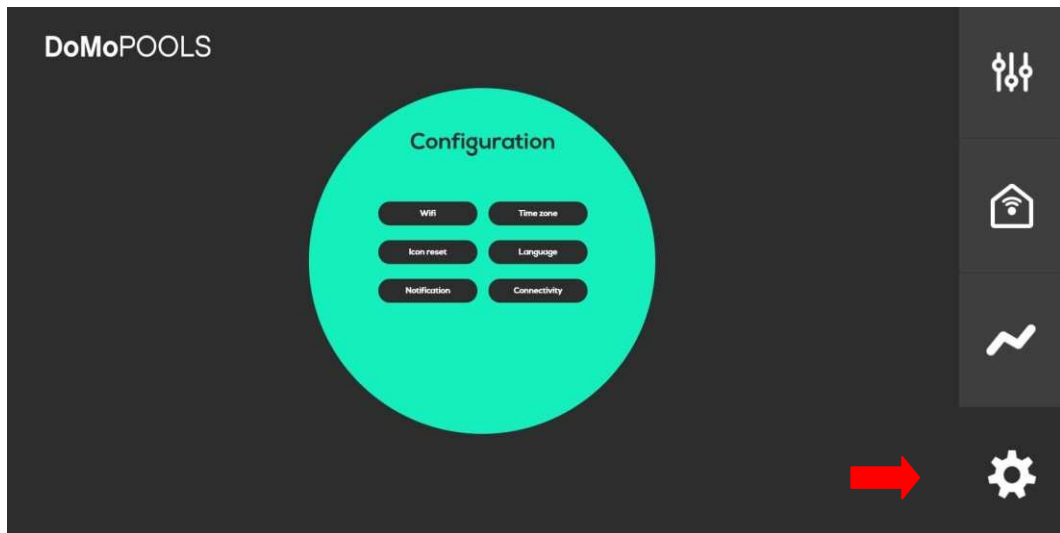

5.3.4.4.1- Az ikonok visszaállítása

A 3. és 4. relé teljes programjának törlése

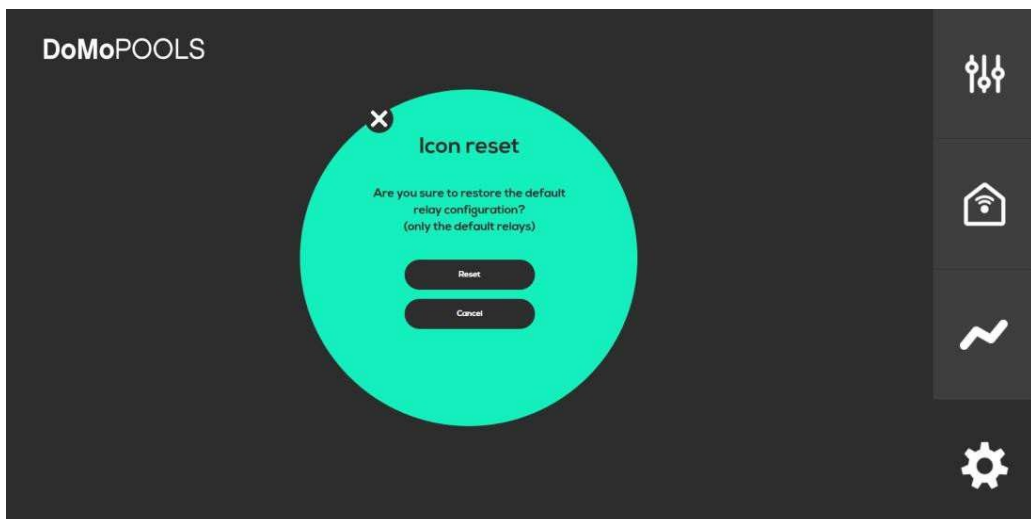

5.3.4.4.2- Értesítések

Állítson be egy e-mail fiókot, hogy tájékoztatást kapjon a klórozó állapotáról

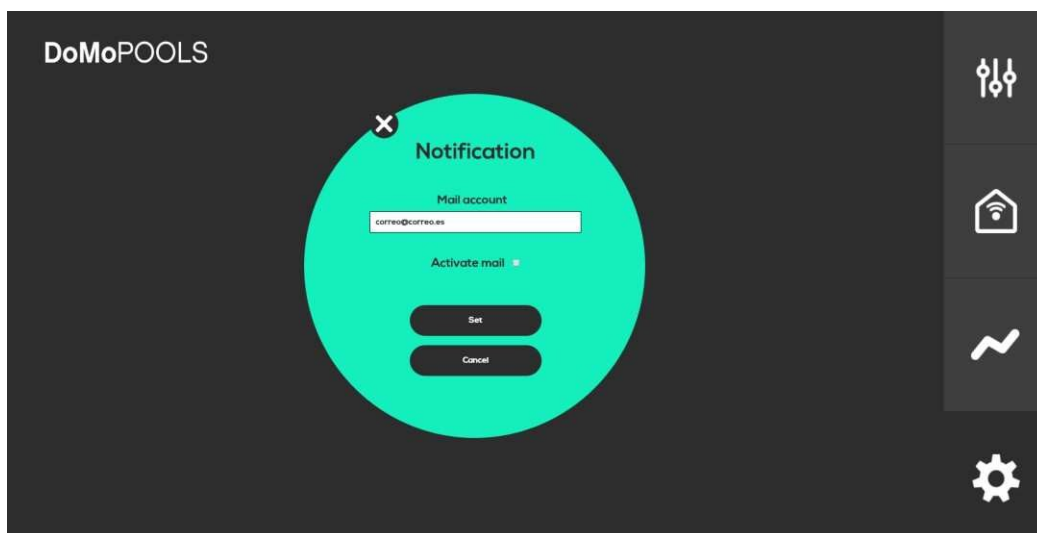

5.3.4.3- Időzóna

Válassza ki az időzónát, ahol a készülék található.

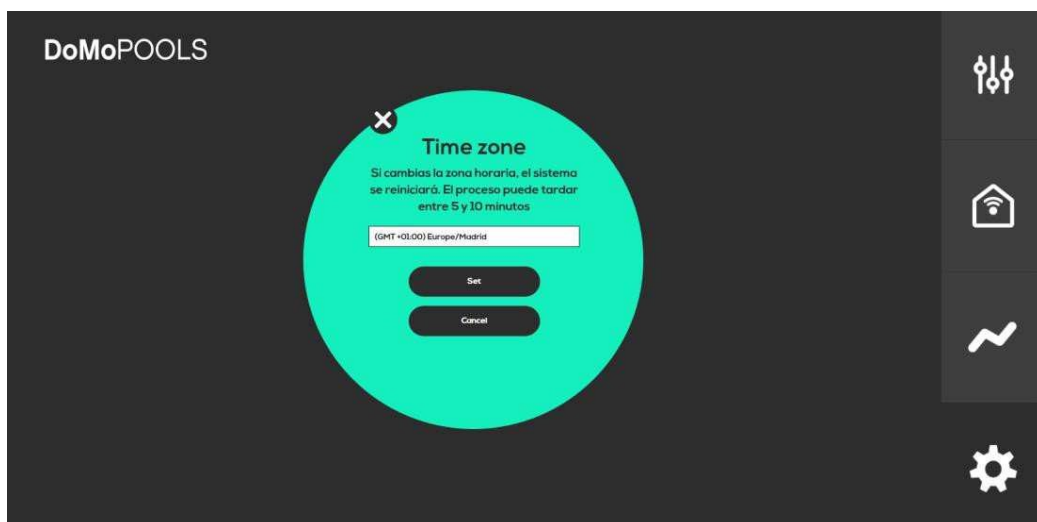

5.3.4.4- Nyelv

Nyelvválasztás áll rendelkezésre: Angol és spanyol.

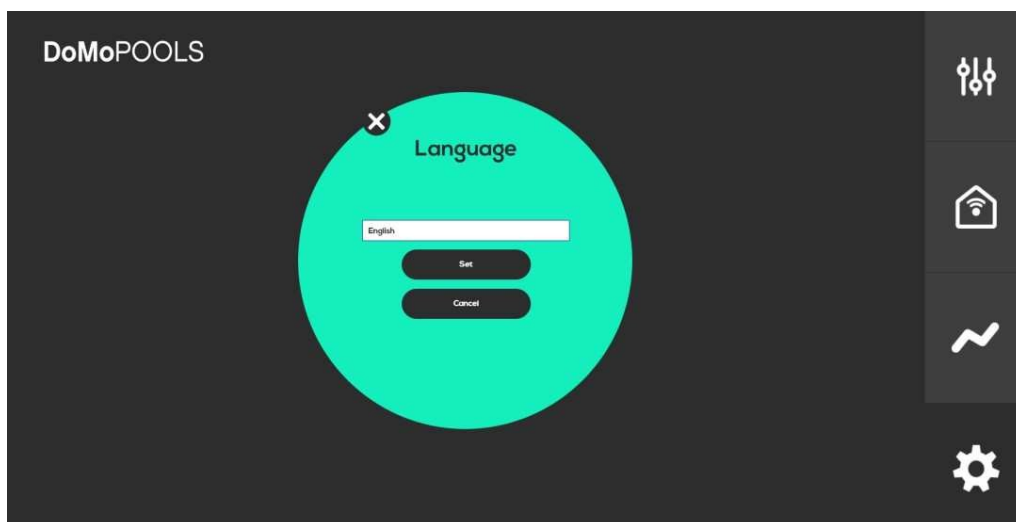

5- KARBANTARTÁS

Figyelmesen kövesse a jelen kézikönyv 1.4. szakaszában részletezett ajánlásokat és biztonsági figyelmeztetéseket.

A klórozó berendezés a klórozócella öntisztító rendszerével rendelkezik, ami jelentősen csökkenti a karbantartást. Minden esetben ajánlatos a cella tisztítása és a klór (Redox), a szabad klór vagy a pH-szonda ellenőrzése, ha rendelkezésre áll.

Ne feledje, hogy mind az elektrolízis-cella, mind a REDOX-szonda elhasználódik a használat során. Ha a tisztítás után a berendezés nem működik megfelelően, a szondát vagy a cellát ki kell cserélni. A forgalmazó tud Önnek tanácsot adni ezen elemek cseréjének szükségességéről.

5.1- Az elektrolízis cellájának tisztítása

Az elektrolíziscellát a következő körülmények között kell tisztítani:

Ha az alacsony sószint jelzőfénye kigyullad, és a koncentráció helyes.
Ha a túlterhelésjelző világít, és a sószint helyes.

Ha az elektródák felületén mészkőlerakódás figyelhető meg. Ebben az esetben a berendezés úgy is beállítható, hogy az egyes automatikus tisztítási műveletek közötti gyakoriság kisebb legyen. Ez a gyakoriság a terület vízkeménységétől függ.

Merítse a cellát sósavas oldatba, vagy használjon kereskedelmi forgalomban kapható terméket az elektrolízis cellák tisztítására (CELLCLEAN). Ne használjon éles tárgyakat, amelyek károsíthatják az elektródák titánbevonatát.

5.2- A Redox-szonda ellenőrzése és karbantartása (OPCIONÁLIS)

Válassza a Menü, majd a Man. Chl.

Állítsa a klórt 0%-ra. Térjen vissza a kijelző képernyőre.

Óvatosan öblítse ki a szondát tiszta vízben.

Helyezze a szondát a 465 mV-os standard oldatba, és óvatosan keverje meg. Figyelje meg a címkén a feszültséget, amely az adott időpontban a környezeti hőmérsékletnek felel meg. Várja meg, amíg a képernyőn megjelenő ORP-érték leolvasása stabilizálódik.

Ellenőrizze, hogy az érték nem tér-e el több mint 10 mV-kal a címkén feltüntetett értéktől. Ha az érték helytelen, meg lehet kísérelni a szonda regenerálását a szonda tisztításával. Mindenesetre az évenkénti tisztítás mindig ajánlatos.

Keverje a szondát egy pohár vízben, amelybe egy kanál mosogatószer kevert. Öblítse ki jól tiszta vízzel.

Keverjünk össze egy pohárban egy 23%-os, kereskedelmi forgalomban kapható sósavat, négyszeres térfogatú vízzel. Hagyja a szondát néhány percig az oldatban, időnként megkeverve.

Alaposan tisztítsa meg a szondát tiszta, lehetőleg desztillált vízben. Rázza fel a szondát a víz eltávolításához.

Ellenőrizze újra a szonda értékét. Az olyan szonda, amely kb. 30 mV-nál kisebb hibát ad, ideiglenesen tovább használható, amíg kicserélik.

Soha ne hagyja a szondát a szabadban. Ha a szonda egy ideig száraz volt, sósavoldattal regenerálható.

5.3- A pH-szonda ellenőrzése és karbantartása

A szondát évente legalább egyszer ajánlott megtisztítani és ellenőrizni. Keverje el egy pohár vízben, amelyben egy kanál mosószer oldott fel. Ezután mossa le a csap alatt, és hagyja néhány órán át egy pohár vízben.

amelybe 1 cm sósavat adtunk.

Kalibrálja újra a szondát.

Ha jól karbantartják, egy szonda két-három évig is eltarthat.

A szondát soha nem szabad száradni hagyni. Ha a berendezésen kívül tartják, az eredeti kupakot kell ráhelyezni, vagy egy pohár vízbe kell meríteni. Ha a szondát szárazon hagyták, regenerálható, ha 12 órán át egy pohár vízben hagyják, lehetőleg néhány csepp sósav hozzáadásával.

6- GARANCIA ÉS SZERVÍZ

Erre az egységre 3 év garancia vonatkozik a vezérlő főegységben.

Az elektrolíziscellák kétéves ellenőrzéssel rendelkeznek, amennyiben nem haladják meg a 10.000 órát (10K modellek) és az 5.000 órát (5K modellek).

Ez a garancia a berendezés tulajdonosának jár, és nem ruházható át. Minden klórozó készüléket csomagolás előtt gyárilag ellenőriznek. Ha a vásárlástól számított 36 hónapon belül bármilyen elektromos vagy mechanikai probléma jelentkezik, amely valószínűtlen hibás működésre vagy hibás alkatrészekre vezethető vissza, az alkatrészeket kijavítják vagy kicserélik. Az alkatrész cseréjére csak akkor kerül sor, ha a hibás alkatrészt visszaküldik.

Ez a garancia nem terjed ki a korrózió, a túlzott nedvesség, áram, hőmérséklet vagy rezgés, illetve a helytelen telepítés, a nem megfelelő kezelés, a túlfeszültség, a baleset vagy bármely más, a berendezés működésén kívül eső ok által okozott károkra.

A berendezés meghibásodása esetén azt vissza kell küldeni a gyártónak vagy a forgalmazónak. A szállítási költségeket a berendezés tulajdonosa fedezi.

Fontos szem előtt tartani, hogy minden garanciális javítást a gyárban vagy a BSV Electronic hivatalos műszaki szervizében végeznek el.